

Girmi

BY TREVIDEA

Manuale d'uso

User manual

Mod.: **RB01**

IT

EN

PT

ES

DE

FR

Technical model: YDFP-053H



“Mastro Pocket”

Mini-Robot Multifunzione

Food Processor

ITA: INDICE

Simbologia.....	p. 2
Avvertenze di sicurezza.....	p. 3
Informazioni d'uso.....	p. 5
RB01.....	p. 6
Funzionamento di sicurezza.....	p. 6
Al primo utilizzo.....	p. 6
Per tritare/frullare.....	p. 7
Per affettare/grattugiare.....	p. 7
Pulizia.....	p. 7
Caratteristiche tecniche.....	p. 7
Trattamento dei rifiuti delle apparecchiature elettriche ed elettroniche.....	p. 30

ENG: INDEX

Symbols.....	p. 2
Safety instructions.....	p. 8
General information.....	p. 10
RB01.....	p. 11
Safe mode.....	p. 11
First use.....	p. 11
Blending/Chopping.....	p. 11
Slicing/Grating.....	p. 12
Cleaning.....	p. 12
Technical features.....	p. 12
Waste of electric and electronic equipment (WEEE Directive).....	p. 30

PORTUGUES:..... p. 12

ESPAÑOL..... p. 17

DEUTSCH:.....p. 22

FRANCAIS..... p. 25

CLASSI DI PROTEZIONE / PROTECTION CLASSES

ATTENZIONE
RISCHIO DI SCOSSE ELETTRICHE
NON ESPORRE A PIOGGIA E UMIDITA'



WARNING
ELECTRIC SHOCK RISK
DO NOT EXPOSE TO RAIN OR MOISTURE



ATTENZIONE: NON APRITE L'APPARECCHIO. ALL'INTERNO NON VI SONO COMANDI MANIPOLABILI DALL'UTENTE NE' PARTI DI RICAMBIO. PER TUTTE LE OPERAZIONI DI SERVIZIO RIVOLGERSI AD UN CENTRO DI ASSISTENZA AUTORIZZATO.

Se l'apparecchio ha impresso i simboli sottostanti, significa che le caratteristiche tecniche sono corrispondenti al simbolo.



Questo simbolo segnala la presenza all'interno del prodotto di componenti operanti ad alta tensione; non apritelo in nessun caso.

This symbol warns the user that un-insulated dangerous voltage inside the system may cause an electrical shock. Do not open the case.



Questo simbolo indica che l'apparecchio appartiene alla **Classe II**: ciò significa che l'apparecchio è a doppio isolamento, quindi, non necessita di spina con messa a terra.

Class II Appliance symbol. The double insulated electrical appliance is one which has been designed in such a way that it does not require a safety connection to electrical earth/ground.



Attenzione: questo simbolo indica all'utente istruzioni importanti da leggere e da rispettare durante l'utilizzo del prodotto.

Caution: this symbol reminds the user to read carefully the important operations and maintenance instructions in this owner's guide.

AVVERTENZE DI SICUREZZA

Di seguito sono riportate importanti indicazioni riguardanti l'installazione, l'uso e la manutenzione; conservare con cura questo libretto per ogni ulteriore consultazione; utilizzare il prodotto solo nel modo indicato dal presente libretto di istruzioni; ogni altro uso è da considerare improprio e pericoloso; perciò il costruttore non può essere considerato responsabile nel caso in cui vi siano danni derivanti da usi impropri, erronei ed irragionevoli.

Prima dell'uso verificare l'integrità dell'apparecchio: in caso di dubbio non utilizzarlo e rivolgersi all'assistenza.

Non lasciare gli elementi dell'imballaggio (sacchetti in plastica, polistirolo espanso, chiodi, graffette, ecc.) alla portata dei bambini in quanto sono potenziali fonti di pericolo; inoltre, ricordiamo che questi, devono essere oggetto di raccolta differenziata.

Accertarsi che i dati di targa siano compatibili con quelli della rete elettrica; l'installazione deve essere effettuata in base alle istruzioni del costruttore considerando la potenza massima indicata in targa; un'errata installazione può causare danni a persone, animali o cose, per i quali il costruttore non può essere considerato responsabile.

Se fosse necessario l'uso di adattatori, prese multiple e prolunghie utilizzare quelli conformi alle vigenti norme di sicurezza; non superare i limiti di assorbimento indicati su adattatore e/o prolunghie, nonché quello di massima potenza marcato sull'adattatore multiplo.

Non lasciare l'apparecchio inutilmente inserito; meglio staccare la spina dalla rete di alimentazione quando l'apparecchio non viene utilizzato.

Scollegare sempre l'apparecchio dall'alimentazione se lasciato incustodito.

Le operazioni di pulizia devono essere effettuate dopo aver staccato la spina.

Qualora l'apparecchio sia fuori uso e si sia deciso di non ripararlo, si raccomanda di renderlo inutilizzabile tagliando il cavo di alimentazione.

- Non avvicinare il cavo di alimentazione a oggetti taglienti o a superfici calde e non tirarlo per staccare la spina. Non lasciarlo penzolare dal piano di lavoro dove un bambino potrebbe afferrarlo. Non utilizzare il prodotto in caso di danni al cavo di alimentazione, alla spina o in caso di cortocircuiti; fare riparare il prodotto da un centro di assistenza autorizzato.
- Non esporre il prodotto a condizioni atmosferiche dannose come pioggia, umidità, gelo, ecc. Conservarlo in luoghi asciutti. Non maneggiare o toccare il prodotto con mani bagnate o a piedi nudi.
- Questo prodotto non deve essere utilizzato dai bambini, nemmeno se hanno più di 8 anni.
- Questo apparecchio può essere utilizzato da persone con ridotte capacità fisiche, sensoriali o mentali o con mancanza di esperienza o conoscenza se a loro è stata assicurata sorveglianza oppure se hanno ricevuto istruzioni sull'uso in sicurezza dell'apparecchio.
- I bambini non devono giocare con l'apparecchio.
- Tenere il prodotto ed il cavo di alimentazione fuori dalla portata dei bambini sotto 8 anni.

Se il cavo di alimentazione è danneggiato, o in caso di guasto e/o di cattivo funzionamento non manomettere l'apparecchio. L'eventuale riparazione deve essere effettuata dal costruttore o dal suo servizio assistenza tecnica o comunque da una persona con qualifica simile, in modo da prevenire ogni rischio. Il mancato rispetto di quanto sopra può compromettere la sicurezza dell'apparecchio e far decadere i termini di garanzia.

- L'apparecchio non è progettato per essere usato attraverso timer esterni o telecomandi. Prima di ogni utilizzo svolgere il cavo di alimentazione.

- Questo apparecchio è progettato per uso domestico o applicazioni simili come: cucine per il personale in negozi, uffici o altri luoghi di lavoro, per i clienti in hotel, motel, bed & breakfast o residence.
- Non sottoporre il prodotto ad urti, potrebbero danneggiarlo. Utilizzare solo ricambi ed accessori originali e compatibili.
- Non utilizzare sotto o accanto a materiali infiammabili come le tende, fonti di calore, zone fredde e vapore.

INFORMAZIONI D'USO

Al primo utilizzo lavare con cura le parti che andranno a contatto con gli alimenti: contenitori, coperchi e lame.

Attenzione: agganciare sempre il contenitore e chiudere il coperchio del contenitore prima di azionare il prodotto. Staccare la spina dalla presa elettrica prima di toccare qualsiasi accessorio, specialmente le lame.

Non inserire pezzi troppo grandi, specialmente se si tratta di alimenti duri (carote, sedani...). Si consiglia di preminuzzare gli alimenti.

Non lasciare mai incustodito mentre è in funzione.

Utilizzare sempre su superfici piane e stabili.

Non utilizzare l'apparecchio in funzione continua per più di 1 minuto; intervallare con almeno 5 minuti di riposo.

Non utilizzare a vuoto con accessori montati

Prima di collegare la spina di alimentazione assicurarsi che l'accessorio da utilizzare sia correttamente montato.

Non inserire mai le mani nel contenitore se il prodotto è collegato alla rete di alimentazione.

Utilizzare il premicibo per introdurre gli alimenti.

Non immettere alimenti troppo caldi (Temperatura massima 60 C°).

Non superare mai le quantità massime di preparato indicate. Quando si lavora della frutta togliere il nocciolo

e eventuali scorze dure. Inoltre il prodotto non è adatto a lavorare alimenti duri: ghiaccio, cibo congelato, croste di formaggio, ossa o lisce di pesce.

Attendere che le lame siano completamente ferme prima di estrarre il composto dal bicchiere.

Staccare la spina dalla presa elettrica subito dopo l'uso e/o prima di toccare qualsiasi accessorio, specialmente le lame. Inoltre, se qualche alimento blocca le lame, prima di rimuoverlo staccare la spina dalla presa elettrica.

Una volta terminato l'uso dell'apparecchio, si consiglia di avvolgere il cavo in modo da assicurare la pulizia dello stesso, ed evitare il rischio di danneggiamenti.

Per la pulizia utilizzare solo acqua tiepida limitando l'uso di detergenti. In tal caso sciacquare abbondantemente.

Non immergere il corpo motore in acqua o in altri liquidi; per pulirlo utilizzare un panno umido.

Le lame del rostro sono molto taglienti: attenzione a non tagliarsi durante la pulizia e la rimozione dei preparati.

NOMENCLATURA RB01

1. Premicibo
2. Coperchio
3. Disco inox per affettare / julienne
4. Testo velocità bassa
5. Testo velocità alta
6. Lama tritatutto
7. Supporto per accessori
8. Contenitore
9. Corpo
10. Disco inox per grattugiare

FUNZIONAMENTO DI SICUREZZA

Questo modello dispone di un doppio dispositivo di sicurezza: l'apparecchio funziona solamente se il contenitore (8) è correttamente inserito ed incastrato sul corpo motore ed il coperchio (2) è correttamente incastrato sopra al contenitore.

AL PRIMO UTILIZZO

Smontare e montare il contenitore alcune volte senza inserire la

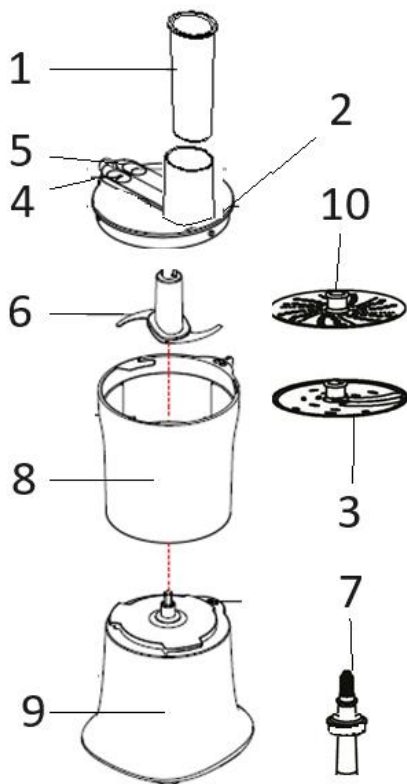

spina e senza aggiungere frutta o verdura. Eseguire queste operazioni per fare pratica con l'oggetto. Lavare coperchi, bicchieri ed accessori in acqua calda e detersivo per piatti. Gli altri accessori con parti elettriche, come il blocco motore, vanno puliti con un panno umido e asciugati subito.

PER TRITARE / FRULLARE

Il coltello, costituito da 2 lame permette di tritare e sminuzzare frutta, verdura e carni, e, con l'aggiunta di liquidi, di preparare pappe ed omogeneizzati. Per un corretto utilizzo si consiglia di:

- Tritare frutta e verdura in pezzi non troppo grandi prima di metterli nel bicchiere.
- Qualora si vogliono preparare pappe o omogeneizzati aggiungere acqua o latte in quantità desiderata senza superare la capienza massima del bicchiere.
- Controllare che la spina sia staccata dalla presa elettrica.
- Inserire il contenitore (8) sopra al corpo motore e bloccarlo girando in senso orario.
- Inserire le lame tritatutto (6) spingendole fino in fondo.
- Inserire gli alimenti nel contenitore senza superare la capienza massima e chiudere il coperchio (2). Connettere la spina alla presa elettrica.
- Tritare utilizzando la velocità alta (5), l'apparecchio si accende.
- Fare attenzione a non tenere acceso troppo a lungo l'apparecchio poiché potrebbe danneggiarsi. Tempi e quantità sono indicati nella tabella sottostante.
- Alla fine della lavorazione spegnere l'apparecchio e togliere la spina.

Carne	Tagliare in pezzi da 1.5cm, aggiungere 3 cucchiaini d'acqua	250g max	15sec.
Pesce	Togliere la lisca e tagliare in pezzi da 2cm	150g max	10sec.
Cipolla	Togliere la buccia, tagliare in pezzi da 2-3 cm	100g max	7 impulsi
Aglio	Pelare	5 spicchi	5sec.
Frutta	Pelare, togliere nocciolo, tagliare in pezzi da 2 cm	150g max	10-15sec.
Carota	pelare e tagliare in pezzi da 2 cm	200g max	15sec.
Pomodoro	Tagliare in 4 pezzi	100g max	10sec.

PER AFFETTARE / GRATTUGIARE

Utilizzare il supporto (7) e uno dei dischi (3 o 10).

L'inserto (3) serve ad affettare e a preparare verdure alla julienne, l'inserto (10) a grattugiare. Utilizzare la velocità bassa (4).

- Controllare che la spina sia staccata dalla presa elettrica.
- Inserire il contenitore (8) sopra al corpo motore e bloccarlo girando in senso orario.
- Inserire il supporto (7) nel perno centrale spingendolo fino in fondo.
- Montare il disco (3) o (10) sul supporto (7).
- Chiudere il coperchio (2). Connettere la spina alla presa elettrica.
- Infine inserire gli alimenti nel foro di ingresso del coperchio (2) utilizzando l'apposito premicibo (1).

PULIZIA - ATTENZIONE: Le operazioni di pulizia e smontaggio delle lame vanno effettuate solo quando la spina è staccata dalla presa elettrica.

Tutti gli accessori, il contenitore, il coperchio e le lame possono essere trattati come normali stoviglie e quindi lavati con acqua calda e detersivi per piatti. Prima di rimontarli sul corpo motore asciugare tutto completamente. Il corpo motore non può essere immerso in acqua. Inoltre si consiglia di evitare che spruzzi di liquidi lo raggiungano. Per pulirlo utilizzare un panno umido e detersivi non aggressivi.

CARATTERISTICHE TECNICHE

- Alimentazione: AC 220-240V~50-60Hz. Potenza: 300W
- 2 velocità di funzionamento
- Accessori: lama tritatutto, 2 dischi inox per affettare e grattugiare, premicibo, supporto.

ENGLISH: SAFETY INSTRUCTIONS

The following are important notes on the installation, use and maintenance; save this instruction manual for future reference; use the equipment only as specified in this guide; any other use is considered improper and dangerous; therefore, the manufacturer cannot be held responsible in the event of damages caused by improper, incorrect or unreasonable use.

Before use, ensure the equipment is undamaged; if in doubt, do not attempt to use it and contact the authorized service center; do not leave packing materials (i.e. plastic bags, polystyrene foam, nails, staples, etc.) within the reach of children as they are potential sources of danger; always remember that they must be separately collected.

Make sure that the rating information given on the technical label are compatible with those of the electricity grid; the installation must be performed according to the manufacturer's instructions considering the maximum power of the appliance as shown on the label; an incorrect installation may cause damage to people, animals or things, for which the manufacturer cannot be considered responsible thereof. If it is necessary to use adapters, multiple sockets or electrical extensions, use only those that comply with current safety standards; in any case do not exceed the power consumption limits indicated on the electrical adapter and / or extensions, as well as the maximum power shown on multiple adaptor.

Do not leave the unit plugged; better to remove the plug from the mains when the device is not in use. Always disconnect from power supply if you leave it unattended.

Cleaning operations should be carried out after unplugging the unit.

If the unit is out of order and you do not want to fix it, it must be made inoperable by cutting power cord.

- Use original spare parts and accessories only.

- Do not allow the power cord to get closer to sharp objects or in contact with hot surfaces; do not pull it to disconnect the plug.
- Do not use the appliance in the event of damage to the power cord, plug, or in case of short circuits; to repair the product only address an authorized service center.
- Do not handle or touch the appliance with wet hands or bare feet. Do not expose the appliance to harmful weather conditions such as rain, moisture, frost, etc.. Always store it in a dry place.
- This appliance cannot be used by children, even if they're more than 8 years old.
- This appliance can be used by persons with reduced physical, sensory or mental capabilities or lack of experience and knowledge if they received supervision or instruction concerning use of appliance in a safe way and understand the hazards involved.
- Children must not play with the appliance.
- Keep the appliance and its cord out of reach of children less than 8 years.

If the power cord is damaged, or in case of failure and / or malfunction do not tamper with the unit. The reparation must be done by manufacturer or by service center authorized by the manufacturer in order to prevent any risk. Failure to comply with the above may compromise the unit safety and invalidate the warranty.

- This appliance is intended to be used in household and similar applications such as: staff kitchen areas in shops, offices and other working environments; by clients in hotels, motels and other residential type environments; farm houses, bed and breakfast type environments.
- The appliance is not intended to be operated by means of an external timer or separate remote-control system.
- Do not subject the product to strong impacts, serious damages may result.

- Do not use near or under flammable materials (like curtains), heat, cold spots and steam.
- Before every use, unroll the power cord.

GENERAL INFORMATION

At the first use, wash carefully all the parts that will be in touch with food such as containers, lids and blades.

Warning: always assemble the container and close the lid before operating the product.

Disconnect the plug from the socket before touching any accessory, especially the blades.

Do not insert large pieces, especially hard foods such as carrots, celery etc... It is recommended to pre-chop food.

Never leave the appliance unattended while it is running.

Always use the appliance on a flat and stable surface. Do not use the appliance running continuously for more than one minute, then wait for 5 minutes before restarting.

Do not use the appliance while it's empty and with the accessories already assembled.

Before connecting the power cord, ensure that the accessory is correctly assembled.

Never put hands inside the container when the appliance is connected to the power supply.

Use only the food presser to introduce food.

Do not insert food too hot (maximum temperature 60C).

Never exceed the maximum capacity.

When processing fruits, remove pit and tough peel. In addition, the product is not suitable to work hard foods such as ice, frozen food, cheese rind, bones or fish bones.

At the end of the process, wait for the blade to completely stop before removing the food from the glass container.

Disconnect the plug from the electrical outlet immediately after using and / or touching any accessory, especially the blades. Also, if some food stops the blades, before removing it, unplug the appliance.

Once finished using the unit, it is recommended to wrap the power cord so as to ensure a better cleaning avoiding any risk of damage.

To clean the appliance, it is recommended only using warm tap water. In case of using detergents, rinse thoroughly. Do not immerse the motor unit in water or other liquids; clean it with a damp cloth.

The blades are very sharp: be careful not to cut yourself when cleaning or while removing food from the container.

DESCRIPTION RB01

1 Food presser	2 Lid	3 Disk for slicing / julienne
4 Low speed button	5 High speed button	6 Blade
7 Support	8 Container	9 Housing
		10 Disk for grating

SAFETY MODE

This appliance features a double safety device: the unit only works if the container (8) is correctly assembled and stuck on the motor unit and the lid (2) is correctly stuck on top of the container.

FIRST USE

Remove and install the container a few times without plugging it or adding any fruits or vegetables. Follow these steps to make practice with the object. Wash lids, glass container and accessories in hot water and detergent. Other accessories with electrical parts, such as the motor unit, must be cleaned with a damp cloth and dry immediately.

CHOPPING/BLENDING

The knife, consisting of 2 blades, allows to chop and shred fruits, vegetables, meat and, after having add some liquids, to prepare baby food. For a correct use, follow the steps below:

- Chop fruits and vegetables in pieces before putting them in the glass. Prepare baby food adding water or milk as you prefer, without exceeding the maximum capacity of the container.
- Check that the plug is disconnected from the electrical outlet.
- Place the container (8) on top of the motor unit (9) and lock it by turning it clockwise.
- Insert the chopping blade (6) by pushing it to the bottom.
- Place food in the container without exceeding the maximum capacity and close the lid (2).
- Plug the appliance. Use the high speed (5) for chopping; the unit turns on.
- Be careful not to use the appliance for a long time continuously. Correct timing is shown in the following table. Once finished, turn off the device and remove the power plug from the electrical outlet.

Meat	Cut in pieces of 1.5cm, add 3 spoons of water	250g max	15sec.
Fish	Remove fishbone and cut in pieces of 2cm	150g max	10sec.
Onion	Peel off and cut in pieces of 2-3 cm	100g max	7 pulses
Garlic	Peel off	5 pieces max	5sec.
Fruits	Peel off, remove pit and cut in pieces of 2 cm	150g max	10-15sec.
Carrot	Peel off and cut in pieces of 2 cm	200g max	15sec.
Tomato	Cut 4 pieces	100g max	10sec.

SLICING/GRATING

Use the support (7) and one of the stainless steel disks (3 or 10).

The first disk (3) is used to slice and prepare vegetables julienne, the second (10) is designed for grating.

Use these accessories at low speed (4).

- Check the unit is unplugged.
- Place the container (8) on top of the motor unit and lock it by turning it clockwise.
- Insert the support (7) in the central pin by pushing it to the bottom.
- Install one of the disks (3 or 10) on the support (7).
- Close the lid (2). Plug the appliance to the power outlet.
- Insert food through the hole in the lid (2) using the food presser (1).

CLEANING

CAUTION: Clean and remove accessories only when the unit is disconnected from the power outlet.

The accessories, container, lid and blades can be treated like normal dishes and washed with hot water.

Before assembling them again on the motor unit, dry them all completely. The motor cannot be placed in water. Avoid any splashing of liquids. Clean it with a damp cloth and mild detergent.

TECHNICAL FEATURES

- Power supply: AC 220-240V~50-60Hz. Power: 300W
- 2 working speeds
- Accessories: chopping blade, 2 stainless steel disks for grating and slicing, food presser, support.

PORTUGUES: ADVERTÊNCIAS

As indicações seguintes são muito importantes no que se refere à instalação, uso e manutenção deste aparelho; conserve com cuidado este manual para eventuais futuras consultas; utilize o aparelho apenas do modo indicado neste manual de instruções; outro tipo de utilização deverá considerar-se inadequado e perigoso; por isso, o fabricante não poderá ser considerado responsável na eventualidade de ocorrerem danos resultantes de uso indevido, errado ou irresponsável.

Antes de utilizar, certifique-se da integridade do aparelho; em caso de dúvida não o utilize e dirija-se à assistência técnica autorizada; não deixe partes da embalagem (sacos de plástico, esferovite, pregos, agrafos, etc.) ao alcance das crianças, uma vez que constituem potenciais fontes de perigo; além disso, recordamos que essas partes devem ser objecto de recolha diferenciada de resíduos.

Certifique-se de que os dados constantes da placa são compatíveis com os da rede eléctrica; a instalação deve

ser efectuada de acordo com as instruções do fabricante, considerando a potência máxima do aparelho indicada na placa; uma errada instalação poderá causar danos a pessoas, animais ou objectos, pelos quais o fabricante não poderá ser considerado responsável.

Caso seja necessário o uso de adaptadores, tomadas múltiplas e extensões, utilizar só as que estiverem conformes às normas de segurança em vigor; em qualquer caso, nunca ultrapassar os limites de absorção indicados no adaptador e/ou nas extensões, nem os de máxima potência indicados nos adaptadores múltiplos.

Não deixar o aparelho inutilmente ligado à corrente; é preferível retirar a ficha da tomada eléctrica quando o aparelho não estiver a ser utilizado. Sempre desconecte o aparelho da fonte de alimentação se for deixado sem supervisão e antes de montá-lo e desmontá-lo.

As operações de limpeza devem ser efectuadas depois de se ter desligado a ficha da tomada eléctrica.

Sempre que o aparelho estiver fora de uso e seja decidido não o reparar, recomenda-se a sua inutilização, cortando-lhe o cabo de alimentação;

- Não aproximar o cabo de alimentação de objectos cortantes ou de superfícies quentes, e não o puxar para arrancar a ficha da tomada eléctrica. Não deixe que ele fique pendurado na bancada onde a criança pode segurá-lo. Não utilizar o aparelho no caso de o cabo de alimentação ou a ficha se encontrarem danificados, ou em caso de curto-circuitos; Nessa eventualidade, leve o aparelho a um centro de assistência autorizado.

- Não expor o aparelho a condições atmosféricas adversas, como chuva, humidade, gelo. Conserve em lugar seco.

- Não manusear ou tocar o aparelho com as mãos molhadas ou os pés descalços.

- Este aparelho não pode ser usado por crianças, mesmo com mais de 8 anos.

- Este aparelho pode ser por pessoas com reduzida capacidade física, sensorial ou mental, ou ainda com falta de experiência na sua utilização, desde que lhes seja assegurada uma adequada supervisão ou se tiverem sido instruídas no uso do aparelho em segurança.
 - As crianças não devem brincar com o aparelho.
 - Mantenha o aparelho e o cabo de alimentação fora do alcance de crianças com menos de 8 anos de idade.
- Não indicado para uso comercial. Só para uso doméstico.
Em caso de avaria e/ou de mau funcionamento, não intervenha sobre o aparelho. Para uma eventual reparação dirija-se unicamente a um centro autorizado pelo fabricante e solicite peças de substituição originais. A não observância destas indicações pode comprometer a segurança do aparelho e tornar inválida a garantia
- Este aparelho foi concebido para uso doméstico ou equivalente, em situações como as de refeitórios em pequenas empresas ou outros ambientes de natureza laboral; por clientes de hotéis, motéis ou acomodação turística, como turismo rural ou residencial.
 - Este aparelho não foi concebido para ser utilizado por intermédio de um temporizador externo ou de um sistema de comando à distância autónomo.
 - Antes de cada utilização, soltar o cabo de alimentação.
 - Utilizar somente acessórios e componentes originais.
- Não sujeite produto a impactos, pois isso pode danificá-lo
- Manter o aparelho afastado de materiais inflamáveis, fontes de calor, zonas frias e vapor.

INSTRUÇÕES GERAIS

À primeira utilização lavar com cuidado os componentes que estarão em contacto com os alimentos: recipiente, tampa e lâminas. **Atenção: segurar sempre o recipiente e fechar a tampa antes de accionar o aparelho.**
Desligar a ficha da tomada eléctrica antes de tocar em

qualquer acessório, especialmente as lâminas.

Não introduzir pedaços demasiado grandes, especialmente se se trata de alimentos duros (cenouras, aipos...). Aconselha-se a retalhar previamente os alimentos. Não utilizar o aparelho em seco com os acessórios montados. Não utilizar o aparelho continuamente por mais de 1 minuto, após o que se deverá intervalar com pelo menos 5 minutos de repouso.

Utilizar sempre em superfícies planas e estáveis.

Antes de ligar a ficha de alimentação certifique-se de que o acessório a utilizar está correctamente montado.

Nunca ponha as mãos dentro do recipiente se o aparelho estiver ligado à corrente eléctrica.

Utilizar o êmbolo incluído para introduzir os alimentos.

Não introduzir alimentos demasiado quentes (Temperatura máxima 60 C°). Nunca exceder as quantidades máximas de preparado indicadas.

Quando se processa fruta, retirar o caroço e eventuais cascas duras. Além disso, o aparelho não é indicado para processar alimentos duros: gelo, comida congelada, crostas de queijo, ossos ou espinhas de peixe.

Esperar que as lâminas estejam imóveis antes de recolher o preparado do recipiente.

Desligar a ficha da tomada eléctrica logo após a utilização e/ou antes de tocar em qualquer acessório, especialmente as lâminas. Além disso, se algum alimento bloquear as lâminas, desligue a ficha da tomada antes de o remover.

Terminada a utilização do aparelho, aconselha-se enrolar o cabo de alimentação de modo a garantir uma melhor limpeza do mesmo e evitar a sua degradação.

Para limpar o aparelho deve utilizar-se apenas água tépida, limitando o uso de detergentes. Se os usar, deve enxaguar abundantemente.

Não mergulhar o aparelho em água ou quaisquer outros líquidos; para limpá-lo utilizar um pano húmido.

As lâminas do rotor são muito cortantes: cuidado para não se cortar durante a limpeza e a remoção dos preparados.

NOMENCLATURA RB01

1 Êmbolo	2 Tampa	3 Disco para fatiar / julianas
4. Teste velocidade baixa	5. Teste velocidade alta	6 Lâmina trituradora
7 Suporte	8 Recipiente	9 Corpo 10 Disco para ralar

FUNCIONAMENTO DE SEGURANÇA Este modelo dispõe de um duplo dispositivo de segurança: o aparelho só funciona se o recipiente (8) estiver correctamente inserido e encaixado no corpo motor e a tampa (2) estiver correctamente encaixada no recipiente.

À PRIMEIRA UTILIZAÇÃO

Desmontar e montar o recipiente algumas vezes sem ligar a ficha à electricidade e sem lhe colocar fruta ou verduras. Repetir estas operações até ganhar prática com o aparelho. Lavar a tampa, o recipiente e os acessórios em água quente com detergente para loiça. Os outros acessórios com componentes eléctricos, como o corpo motor, devem ser limpos com um pano húmido e enxutos logo de seguida.

PARA TRITURAR / MISTURAR

O cortante, constituído por 2 lâminas, permite triturar e retalhar fruta, verdura e carnes, e, com a adição de líquidos, preparar papas e homogeneizados. Para uma utilização correcta aconselha-se a:

- Cortar a fruta e as verduras em pedaços não demasiado grandes antes de os introduzir no recipiente.
- Sempre que se queira preparar papas ou homogeneizados, adicionar água ou leite na quantidade desejada, sem ultrapassar a capacidade máxima do recipiente.
- Certificar-se de que a ficha está desligada da tomada eléctrica.
- Colocar recipiente (8) sobre o corpo motor e girá-lo no sentido dos ponteiros do relógio até se fixar.
- Introduzir as lâminas trituradoras (6) no suporte (7), empurrando-o até ao fundo.
- Introduzir os alimentos no recipiente sem ultrapassar a capacidade máxima e fechar a tampa (2). Ligar a ficha à tomada eléctrica. Pique na velocidade alta (5), aparelho acende-se.
- Tenha cuidado para não manter o aparelho ligado durante demasiado tempo, porque poderia danificar-se. Os tempos e as quantidades estão indicados na tabela abaixo.
- No final da laboração, desligar o aparelho e retirar a ficha da corrente eléctrica.

Carne	Cortar em pedaços de 1.5 cm, e adicionar 3 colheres de água	250g max	20 seg.
Peixe	Retirar a espinha dorsal e cortar em pedaços de 2cm	150g max	10seg.
Cebola	Retirar a casca e cortar em pedaços de 2-3 cm	100g max	7 impulsos
Alho	Descascar	5 spicchi	5 sec.
Fruta	Descascar, retirar o caroço e cortar em pedaços de 2 cm	150g max	10-15 seg.
Cenoura	Descascar e cortar em pedaços de 2 cm	200g max	15 seg.
Tomate	Cortar em 4 pedaços	100g max	10 seg.

PARA FATIAR / RETALHAR

Utilizar o suporte (7) e um dos discos (3 o 10).

O acessório (3) serve para fatiar e para preparar verduras à juliana, e o acessório (10) para ralar.

Utilizar estes acessórios a velocidade baixa (4).

- Certificar-se de que a ficha está desligada da tomada eléctrica.
- Colocar o recipiente (8) sobre o corpo motor e girá-lo no sentido dos ponteiros do relógio até se fixar.
- Introduzir o suporte (7), empurrando-o até ao fundo. Montar os acessórios (3) ou (10) no suporte (7).

- Fechar a tampa. Ligar a ficha à tomada eléctrica. Finalmente introduzir os alimentos no tubo de entrada existente na tampa (2) utilizando o respectivo êmbolo (1).

LIMPEZA - ATENÇÃO: As operações de limpeza e desmontagem das lâminas deverão ser efectuadas só quando a ficha estiver desligada da tomada eléctrica.

Todos os acessórios, o recipiente, a tampa e as lâminas podem ser tratados como loiça normal e, portanto, lavados com água quente e detergentes para pratos. Antes de os voltar a montar sobre o corpo motor, enxugar tudo cuidadosamente. O corpo motor não pode ser mergulhado em água. Além disso, deve evitar-se que seja atingido por salpicos de qualquer líquido. Para limpá-lo deverá utilizar-se um pano húmido e detergentes não abrasivos.

CARACTERÍSTICAS TÉCNICAS

- Alimentação: AC 220-240V~ 50-60 Hz - Potência: 300W
- 2 velocidades de funcionamento
- Acessórios: lâmina trituradora, 2 discos inox para fatiar e ralar, êmbolo.

ESPAÑOL: ADVERTENCIAS DE USO

A continuación se presentan importantes indicaciones sobre la instalación, el uso y el mantenimiento. Conservar con cuidado este manual para cualquier consulta posterior; utilizar el producto solo de la manera que indica este manual de instrucciones; cualquier otro uso se considera inadecuado y peligroso; por ello el fabricante no puede ser considerado responsable en caso de que se produzcan daños derivados de usos inadecuados, erróneos o irracionales.

Antes del uso asegurarse de la integridad del aparato; en caso de duda no utilizarlo y dirigirse al personal de asistencia; no dejar los elementos del embalaje (bolsas de plástico, poliestireno expandido, clavos, grapas, etc.) al alcance de los niños ya que son fuentes potenciales de peligro; además, cabe recordar que los citados elementos deben ser objeto de una recogida selectiva.

Asegurarse de que los datos de la placa sean compatibles con los de la red eléctrica; la instalación se debe efectuar en función de las instrucciones del fabricante considerando la potencia del aparato indicada en la placa; una instalación errónea puede causar daños a personas, animales o cosas, por los cuales el fabricante no puede ser

considerado responsable.

En caso de que sea necesario el uso de adaptadores, tomas múltiples o prolongaciones, utilizar solo las conformes a las normas de seguridad vigentes; en todo caso no superar nunca los límites de absorción indicados en el adaptador sencillo y/o en las prolongaciones, así como el de potencia máxima marcado en el adaptador múltiple.

No dejar el aparato conectado si no está en funcionamiento; conviene sacar la clavija de la red de alimentación cuando el aparato no se utilice.

Desconecte siempre la unidad de la fuente de alimentación si la deja desatendida y antes de instalarla y desmontarla. Las operaciones de limpieza deben efectuarse después de haber sacado la clavija.

En caso de que al aparato esté fuera de uso y se haya decidido no repararlo, se recomienda inutilizarlo cortando el cable de alimentación.

- No acercarse al cable de alimentación a objetos cortantes o a superficies calientes y no tirar del mismo para sacar la clavija. No deje que cuelgue de la superficie de trabajo donde un niño pueda sostenerla. No utilizar el producto en caso de daños en el cable de alimentación, en la clavija o en caso de cortocircuitos; llevar a reparar el producto por parte de un centro de asistencia autorizado.
- Los niños no deben jugar con el aparato.
- Este aparato no debe ser usado por niños, incluso si son mayores de 8 años.
- No exponer el producto a condiciones atmosféricas adversas como lluvia, humedad, hielo, etc. Conservarlo en lugares secos. No manejar o tocar el producto con las manos húmedas o los pies descalzos.
- No apto para uso comercial. Solo para uso doméstico
- Este aparato puede ser utilizado por personas con capacidades físicas, sensoriales o mentales reducidas o con falta de experiencia o conocimiento si a dichas

personas se ha asegurado una supervisión o bien si han recibido instrucciones sobre el uso seguro del aparato.

- Mantener el producto y el cable fuera del alcance de los niños menores de 8 años.

En caso de avería y/o de funcionamiento anómalo no manipular el aparato. Para una posible reparación, dirigirse únicamente a un centro autorizado por el fabricante y solicitar el uso de recambios originales. El incumplimiento de lo indicado anteriormente puede comprometer la seguridad del aparato y anular las condiciones de la garantía.

Este aparato está diseñado para uso doméstico o similares: cocinas para el personal de tiendas, oficinas u otros centros de trabajo, para clientes de hoteles, moteles, hostales y similares.

Antes de cada uso, desenrolle el cable de alimentación.

El aparato no está diseñado para su uso a través de temporizadores externos o mandos a distancia.

Utilice únicamente piezas de repuesto y accesorios originales. No someta el producto a impactos fuertes se producirán daños serios. Mantenga la unidad lejos de materiales inflamables, calor, puntos fríos y vapor.

INFORMACIÓN DE USO

Al primer uso lavar con cuidado las partes que entrarán en contacto con los alimentos: recipiente, tapas y cuchillas.

Atención: enganchar siempre el recipiente y cerrar la tapa del recipiente antes de accionar el producto.

Sacar la clavija de la toma de corriente antes de tocar cualquier accesorio, especialmente las cuchillas.

- No introducir trozos demasiado grandes, sobre todo si se trata de alimentos duros (zanahorias, apios...). Se aconseja desmenuzar previamente los alimentos.

- No dejar nunca el aparato sin supervisión mientras esté en funcionamiento.

- Utilizar siempre sobre superficies planas y estables.

- No utilizar el aparato en función continua durante más de 1 minutos; en ese caso espaciar con al menos 5 minutos de descanso. No utilizar el aparato en vacío con los accesorios montados. Antes de conectar la clavija de alimentación, asegurarse de que el accesorio que se va a utilizar esté montado correctamente.
- No introducir nunca las manos en el recipiente si el producto está conectado a la red de alimentación.
- Utilizar el correspondiente empujador para introducir los alimentos. No introducir alimentos demasiado calientes (temperatura máxima 60 C°). No superar nunca las cantidades máximas de preparado indicadas.
- Cuando se elabora fruta quitar el hueso y posibles cáscaras duras. Además el producto no es apto para elaborar alimentos duros: hielo, comida congelada, cortezas de queso, huesos o espinas de pescado.
- Esperar a que se detengan totalmente las cuchillas antes de extraer la sustancia del vaso.
- Sacar la clavija de la toma de corriente nada más terminar y/o antes de tocar cualquier accesorio, especialmente las cuchillas. Además, si algún alimento bloquea las cuchillas, antes de quitarlo sacar la clavija de la toma de corriente.
- Una vez terminado el uso del aparato, se aconseja enrollar el cable de alimentación para asegurar una mayor limpieza del mismo y evitar el riesgo de daños.
- Para la limpieza se aconseja utilizar solamente agua templada, limitando el uso de detergentes. En ese caso enjuagar abundantemente.
- No sumergir el cuerpo del motor en agua o en otros líquidos; para limpiarlo utilizar un paño húmedo.

Las cuchillas del pico son muy cortantes: extremar la atención para no cortarse durante la limpieza y la retirada de los preparados.

NOMENCLATURA RB01

1 Empujador	2 Tapa	3 Disco para juliana / cortar	
4. Boton baja velocidad	5. Boton alta velocidad	6 Cuchilla picadora	
7 Soporte	8 Recipiente	9 Cuerpo	10 Disco inox para rallar

FUNCIONAMIENTO DE SEGURIDAD Este modelo dispone de un doble dispositivo de seguridad: el aparato funciona solamente si el recipiente (8) está correctamente introducido y acoplado en el cuerpo del motor y la tapa (2) está correctamente encajada en la parte superior del recipiente.

PRIMER USO Desmontar y montar el recipiente varias veces sin meter la clavija y sin añadir fruta o verdura. Realizar estas operaciones para practicar con el objeto. Lavar tapas, vasos y accesorios en agua caliente y detergente para platos. Los otros accesorios con partes eléctricas, como el bloque motor, deben limpiarse con un paño húmedo y se deben secar al instante.

PARA PICAR / BATIR

La cuchilla, constituida por 2 hojas, permite picar y desmenuzar fruta, verdura y carnes y, añadiendo líquidos, preparar papillas y potitos. Para un uso correcto se aconseja:

- Picar fruta y verdura en trozos no demasiado grandes antes de meterlos en el vaso.
- Si se desea preparar papillas o potitos, añadir agua o leche en la cantidad deseada sin superar la capacidad máxima del vaso. Comprobar que la clavija no esté conectada a la toma de corriente.
- Introducir el recipiente (8) encima del cuerpo del motor y ajustarlo girando en el sentido de las agujas del reloj. Introducir las cuchillas picadoras (6) en el soporte (7) empujándolo hasta el fondo.
- Introducir los alimentos en el recipiente sin superar la capacidad máxima y cerrar la tapa (2). Conectar la clavija a la toma de corriente. Picar a velocidad alta (5), el aparato se enciende.
- Hay que procurar no mantener encendido durante demasiado tiempo el aparato, ya que podría dañarse. Los tiempos y las cantidades se muestran en la siguiente tabla.
- Al término de la elaboración, apagar el aparato y quitar la clavija.

Carne	Cortar en trozos de 1,5 cm, añadir 3 cucharadas de agua	250g máx.	20 seg.
Pescado	Quitar la raspa y cortar en trozos de 2 cm	150g máx.	10 seg.
Cebolla	Quitar la piel, cortar en trozos de 2-3 cm	100g máx.	7 impulsos
Ajo	Pelar	5 dientes	5 seg.
Fruta	Pelar, quitar el hueso, cortar en trozos de 2 cm	150g máx.	10-15 seg.
Zanahoria	pelar y cortar en trozos de 2 cm	200g máx.	15 seg.
Tomate	Cortar en 4 trozos	100g máx.	10 seg.

PARA CORTAR EN LONCHAS-TROZOS / RALLAR

Utilizar el soporte (7) y uno de los discos (3 o 10). El disco (3) sirve para cortar en lonchas y preparar verduras a la juliana, el disco (10) para rallar. Utilizar estos accesorios a velocidad baja (4).

- Comprobar que la clavija no esté conectada a la toma de corriente.
- Introducir el recipiente encima del cuerpo del motor y ajustarlo girando en el sentido de las agujas del reloj.
- Introducir el soporte (7) empujándolo hasta el fondo. Montar el inserto (3) o (10) en el soporte (7).
- Cerrar la tapa (2). Conectar la clavija a la toma de corriente.
- Por último introducir los alimentos en el orificio de entrada de la tapa (2) utilizando el empujador (1).

LIMPIEZA - ATENCIÓN: Las operaciones de limpieza y desmontaje de las cuchillas deben efectuarse solamente cuando la clavija está desconectada de la toma de corriente.

Todos los accesorios, el recipiente, la tapa y las cuchillas se pueden tratar como elementos normales de la vajilla y por tanto se pueden lavar con agua caliente y detergentes para platos. Antes de volver a montarlos en el cuerpo del motor, secarlo todo completamente. El cuerpo del motor no se puede sumergir en agua. Además se aconseja evitar que resulte alcanzado por chorros de líquido. Para limpiarlo utilizar un paño húmedo y detergentes no agresivos.

CARACTERÍSTICAS TÉCNICAS

- Alimentación: AC 220-240V~50-60Hz - Potencia: 300W
- 2 velocidades de funcionamiento
- Accesorios: cuchilla picadora, 2 discos inox para cortar en lonchas y rallar, empujador

DEUTSCH: GEBRAUCHSINFORMATIONEN

Beim ersten Gebrauch gründlich die Teile waschen, die mit Lebensmitteln in Berührung kommen werden: Behälter, Deckel und Klingen.

Achtung: Bevor Sie das Gerät einschalten, immer den Behälter einrasten und den Deckel des Behälters schließen. Ziehen Sie immer den Stecker aus der Steckdose, bevor Sie jegliches Zubehör berühren, insbesondere die Klingen.

Fügen Sie keine zu großen Stücke ein, besonders wenn es sich um harte Lebensmittel handelt (Karotten, Sellerie...). Es wird empfohlen, die Lebensmittel vorher klein zu schneiden. Lassen Sie das Gerät niemals unbeaufsichtigt, während es in Betrieb ist. Verwenden Sie es immer auf einer ebenen und stabilen Oberfläche. Verwenden Sie das Gerät nicht länger als 1 Minute ununterbrochen; machen Sie eine Pause von mindestens 5 Minuten. Verwenden Sie es nicht leer mit angebrachten Zubehöerteilen.

Vor dem Anschließen des Netzkabels stellen Sie sicher, dass das Zubehör ordnungsgemäß montiert ist. Stecken Sie niemals die Hände in den Behälter, wenn das Gerät an die Stromversorgung angeschlossen ist. Verwenden Sie den Einfüllstutzen, um Lebensmittel einzuführen.

Geben Sie keine zu heißen Lebensmittel ein (maximale Temperatur 60 Grad Celsius). Überschreiten Sie niemals die angegebenen maximalen Mengen des Zubereitungsprodukts. Wenn Sie mit Obst arbeiten, entfernen Sie den Kern und eventuell harte Schalen. Außerdem ist das Produkt nicht für die Verarbeitung harter Lebensmittel geeignet: Eis, gefrorenes Essen,

Käserinden, Knochen oder Fischgräten.

Warten Sie, bis die Klingen komplett still stehen, bevor Sie die Mischung aus dem Glas nehmen. Ziehen Sie sofort nach Gebrauch und/oder vor dem Berühren jeglichen Zubehörs den Stecker aus der Steckdose, insbesondere der Klingen. Wenn Lebensmittel die Klingen blockieren, ziehen Sie vor dem Entfernen den Stecker. Nach dem Gebrauch des Gerätes wird empfohlen, das Kabel so aufzurollen, dass es sauber bleibt und Beschädigungen vermieden werden. Verwenden Sie zur Reinigung nur warmes Wasser und begrenzen Sie den Einsatz von Reinigungsmitteln. In diesem Fall gründlich ausspülen. Tauchen Sie den Motorblock nicht in Wasser oder andere Flüssigkeiten; zur Reinigung verwenden Sie ein feuchtes Tuch.

Die Klingen des Gesichts sind sehr scharf: Achten Sie darauf, sich nicht beim Reinigen und Entfernen von Produkten zu schneiden.

MODELL RB01

- | | | |
|---------------------------------|-------------------------|--|
| 1. Vorspeise | 2. Abdeckung | 3. Edelstahlscheibe zum Schneiden / Julienne |
| 4. Niedrige Geschwindigkeit | 5. Hohe Geschwindigkeit | 6. Zerkleinerungsmesser |
| 7. Zubehörhalter | 8. Behälter | 9. Körper |
| 10. Edelstahlscheibe zum Reiben | | |

SICHERHEITSFUNKTION

Dieses Modell verfügt über eine doppelte Sicherheitsvorrichtung: Das Gerät funktioniert nur, wenn der Behälter (8) korrekt auf dem Motorblock eingesetzt und eingerastet ist und der Deckel (2) korrekt über dem Behälter eingerastet ist.

BEIM ERSTEN GEBRAUCH

Montieren und demontieren Sie den Behälter mehrmals, ohne den Stecker einzustecken und ohne Obst oder Gemüse hinzuzufügen. Führen Sie diese Schritte durch, um sich mit dem Gerät vertraut zu machen. Spülen Sie Deckel, Gläser und Zubehör in warmem Wasser und Geschirrspülmittel. Andere Zubehörteile mit elektrischen Teilen, wie der Motorblock, sollten mit einem feuchten Tuch gereinigt und sofort trocken gewischt werden.

ZUM ZERKLEINERN/MIXEN

Das Messer, bestehend aus 2 Klingen, ermöglicht das Zerkleinern und Hacken von Obst, Gemüse und Fleisch, und mit der Zugabe von Flüssigkeiten die Zubereitung von Brei und pürierten Lebensmitteln. Für eine korrekte Verwendung wird empfohlen:

- Hacken Sie Obst und Gemüse in Stücke, die nicht zu groß sind, bevor Sie sie in das Glas geben.

- Wenn Sie Brei oder Püree zubereiten möchten, fügen Sie Wasser oder Milch in gewünschter Menge hinzu, ohne die maximale Fassungsvermögen des Glases zu überschreiten.
- Überprüfen Sie, ob der Stecker von der Steckdose abgezogen ist.
- Setzen Sie den Behälter (8) auf den Motorblock und verriegeln Sie ihn, indem Sie ihn im Uhrzeigersinn drehen.
- Setzen Sie die Hackmesser (6) ein, indem Sie sie bis zum Anschlag drücken.
- Füllen Sie die Lebensmittel in den Behälter, ohne das maximale Fassungsvermögen zu überschreiten, und schließen Sie den Deckel (2). Stecken Sie den Stecker in die Steckdose.
- Hacken Sie mit hoher Geschwindigkeit (5), um das Gerät einzuschalten.
- Achten Sie darauf, das Gerät nicht zu lange eingeschaltet zu lassen, da es beschädigt werden könnte. Zeiten und Mengen sind in der darunterstehenden Tabelle angegeben.
- Schalten Sie das Gerät am Ende des Arbeitsvorgangs aus und ziehen Sie den Stecker heraus.

Fleisch	Schneiden Sie in Stücke von 1,5 cm, fügen Sie 3 Esslöffel Wasser hinzu.	250g max	15 Sekunde
Fisch	Entfernen Sie die Gräte und schneiden Sie in 2 cm große Stücke	150g max	10 Sekunde
Zwiebel	Die Schale entfernen, in Stücke von 2-3 cm schneiden.	100g max	7 impuls
Knoblauch	Säule	5 Scheiben	5 Sekunde
Obst	Pellen, Kern entfernen, in Stücke von 2 cm schneiden.	150g max	10-15 Sekunde
Karotte	Säulen schneiden und in Stücke von 2 cm schneiden.	200g max	15 Sekunde
Tomate	In vier Stücke schneiden.	100g max	10 Sekunde

ZUM SCHNEIDEN/REIBEN

Verwenden Sie den Aufsatz (7) und eine der Scheiben (3 oder 10).

Die Scheibe (3) dient zum Schneiden und Julienne-Schneiden von Gemüse, die Scheibe (10) zum Reiben.

Verwenden Sie die niedrige Geschwindigkeit (4).

- Stellen Sie sicher, dass der Stecker von der Steckdose getrennt ist.
- Setzen Sie den Behälter (8) über den Motorblock und drehen Sie ihn im Uhrzeigersinn fest.
- Setzen Sie den Aufsatz (7) in den mittleren Zapfen ein und drücken Sie ihn ganz nach unten.
- Befestigen Sie die Scheibe (3) oder (10) am Aufsatz (7).
- Schließen Sie den Deckel (2). Stecken Sie den Stecker in die Steckdose.
- Schieben Sie schließlich die Lebensmittel durch das Einfüllloch des Deckels (2), dabei den Stößel (1) verwenden.

REINIGUNG - ACHTUNG: Die Reinigungs- und Klingengerlegungsarbeiten dürfen nur durchgeführt werden, wenn der Stecker aus der Steckdose gezogen ist.

Alle Zubehörteile, den Behälter, den Deckel und die Klingen können wie normales Geschirr behandelt und daher mit heißem Wasser und Spülmittel gewaschen werden. Bevor sie wieder am Motorblock angebracht werden, alles gründlich trocknen. Der Motorblock darf nicht ins Wasser getaucht werden. Außerdem wird empfohlen, das Eindringen von Spritzern von Flüssigkeiten zu vermeiden. Zur Reinigung verwenden Sie ein feuchtes Tuch und nicht-aggressive Reinigungsmittel.

TECHNISCHE EIGENSCHAFTEN

- Stromversorgung: AC 220-240V~50-60Hz. Leistung: 300W
- 2 Geschwindigkeitsstufen
- Zu Zubehör: Hackmesser, 2 Edelstahlscheiben zum Schneiden und Reiben, Einführhilfe, Ständer.behör

FRANCAIS: AVERTISSEMENT

Les indications suivantes sont très importantes en ce qui concerne l'installation, usage et manutention de cet appareil; gardez soigneusement ce manuel pour des futures consultations; n'utilisez pas l'appareil que selon les indications de ce manuel d'instructions; n'importe quel autre type d'utilisation devra être considéré inapproprié et potentiellement dangereux; pour cette raison le constructeur ne pourra pas être rendu responsable si des dommages résultants de l'utilisation inappropriée ou irresponsable de l'appareil se produisent.

Avant de l'utilisation, certifiez-vous de l'intégrité de l'appareil; en cas de doute ne l'utilisez pas et adressez-vous à l'assistance technique autorisée; ne laissez pas des parties de l'emballage (sacs de plastique, polystyrène, ongles, agrafages, etc.) à la portée des enfants, car elles constituent des potentielles sources de danger; en outre, il faut rappeler que ces parties doivent être objet de collecte différencié de résidus. Certifiez-vous que les données constants de la plaque sont compatibles avec ceux du réseau électrique; l'installation doit être effectuée selon les instructions du constructeur, considérant la maxime puissance de l'appareil indiquée sur la plaque; une installation défectueuse pourra endommager des personnes, des animaux ou des objets, par lesquels le constructeur ne pourra pas être rendu responsable.

Au cas de nécessité d'emploi d'un adaptateur, des prises multiples ou des extensions, n'utiliser que ceux qui soient en conformité aux normes de sécurité en vigueur; en tout cas, jamais dépasser les limites d'absorption indiqués sur l'adaptateur simple et/ou sur les extensions, ni ceux de maxime puissance indiqués sur les adaptateurs multiples.

Ne pas laisser l'appareil inutilement connecté à la prise électrique; c'est toujours mieux de le déconnecter quand il n'est pas à l'usage.

Débranchez toujours l'appareil de l'alimentation électrique s'il est laissé sans surveillance. Pour le nettoyage déconnectez la fiche du secteur électrique.

Quand l'appareil soit hors usage et ait été décidé qu'il ne sera pas réparé, on recommande son inutilisation, en coupant son câble d'alimentation.

- Ne pas approcher le câble d'alimentation d'objets coupants ou de surfaces chaudes, et ne pas tirer sur le cordon d'alimentation pour le débrancher de la prise. Ne le laissez pas pendre du plan de travail où un enfant pourrait le tenir.

- Ne pas utiliser l'appareil si le câble d'alimentation ou la fiche de connexion électrique sont endommagés, ou encore en cas de court-circuits; dans ce cas là, apporter l'appareil a un centre d'assistance autorisé.

- L'appareil n'est pas indiqué pour être exposé à des conditions météorologiques défavorables (pluie, vent, humidité, la glace, etc.); Gardez-le dans un endroit sec. Jamais opérer ou même toucher l'appareil avec les mains mouillées ou les pieds nus.

- Ce produit ne doit pas être utilisé par les enfants, même s'ils ont plus de 8 ans.

- Cet appareil peut être utilisé par des personnes ayant des capacités physiques, sensorielles ou mentales réduites, ou qui manquent d'expérience ou de connaissances, si elles ont été correctement supervisées ou ont reçu des instructions pour utiliser cet appareil en toute sécurité.

- Les enfants ne doivent pas jouer avec cet appareil.

- Gardez l'appareil et le câble d'alimentation hors la portée des enfants agés de moins de 8 ans.

Si le câble d'alimentation est endommagé ou en cas de panne et / ou de dysfonctionnement, ne modifiez pas l'appareil. Toute réparation doit être effectuée par le fabricant ou par son service d'assistance technique ou, en tout cas, par une personne possédant une qualification

similaire, afin d'éviter tout risque. Le non-respect de ce qui précède peut compromettre la sécurité de l'appareil et invalider les conditions de la garantie.

- Cet appareil est destiné à être utilisé dans les ménages et des applications similaires: les cuisines du personnel dans les magasins, bureaux et autres environnements de travail, pour les clients dans les hôtels, motels et autres environnements de type résidentiel, de type lit et petit-déjeuner, hébergement.

- L'appareil n'est pas conçu pour être utilisé avec une minuterie extérieure ou un commande à distance.

- N'utiliser que des accessoires e pièces d'origine.

Avant chaque utilisation, effectuez le cordon d'alimentation. Ne soumettez pas le produit à des chocs susceptibles de l'endommager.

MODE D'EMPLOI

Lors de la première utilisation, laver soigneusement toutes les parties qui seront en contact avec les aliments, comme les récipients, les couvercles et les lames.

 **Attention: assembler le récipient et fermer le couvercle toujours avant de faire fonctionner l'appareil. Débrancher la fiche avant de toucher n'importe quel accessoire, particulièrement les lames.**

Ne pas insérer de gros morceaux, en particulier des aliments durs comme des carottes, du céleri etc... Il est recommandé de pré-couper les aliments. Ne jamais laisser l'appareil en fonction sans surveillance.

Utiliser toujours l'appareil sur une surface plane et stable. Ne pas utiliser l'appareil continuellement pendant plus d'une minute, attendre ensuite au moins 5 minutes avant de le redémarrer. Ne pas utiliser l'appareil tant qu'il est vide et avec les accessoires déjà assemblés.

Avant de brancher le cordon d'alimentation, s'assurer que l'accessoire est correctement monté.

Jamais placer les mains dans le récipient lorsque l'appareil est branché à l'alimentation électrique.

N'utiliser que le presseur pour introduire les aliments.

Ne pas insérer les aliments trop chauds (température maximale de 60° C).

Lors de la transformation des fruits, enlever les tiges et les écorces. En plus, l'appareil ne convient pas aux aliments durs tels que la glace, les aliments congelés, la croûte de fromage, les os ou les arêtes de poisson.

À la fin du processus, attendre que la lame s'arrête avant de retirer les aliments du récipient en verre.

Débrancher la fiche de la prise électrique immédiatement après avoir utilisé et / ou touché un accessoire, en particulier les lames. De même, si des aliments arrêtent les lames, avant de les retirer débranchez l'appareil.

Pour nettoyer l'appareil, il est recommandé de n'utiliser que de l'eau chaude du robinet. En cas d'utilisation de détergents, rincer abondamment. Une fois l'utilisation terminée, il est recommandé d'enrouler le cordon d'alimentation afin d'assurer un meilleur nettoyage en évitant tout risque de dommage.

Utiliser toujours des pièces de rechange d'origine.

Ne pas immerger l'unité motrice dans l'eau ou d'autres liquides; nettoyez-la avec un chiffon humide.

Les lames sont très tranchantes: faire attention à ne pas se blesser en nettoyant ou en retirant des aliments du récipient.

DESCRIPTION RB01

- | | | | |
|------------------------|-------------------------|---------------------------------------|--------------------|
| 1. Presseur d'aliments | 2. Couvercle | 3. Disque inox pour trancher/julienne | |
| 4. Texte basse vitesse | 5. Texte grande vitesse | 6. Lame de hachage | |
| 7. Porte-accessoires | 8. Conteneur | 9. Corps | 10. Disque à râper |

MODE DE SÉCURITÉ

Cet appareil est doté d'un double dispositif de sécurité: l'appareil ne fonctionne que si le récipient (8) (ou le récipient du mélangeur) est correctement monté et collé sur l'unité motrice et le couvercle (2) est correctement collé sur le récipient.

PREMIÈRE UTILISATION

Enlever et installer le récipient quelques fois sans le brancher et sans en ajouter des fruits ou des légumes. Suivez ces étapes pour vous entraîner avec l'objet. Laver les couvercles, le récipient en verre et les accessoires dans de l'eau chaude et du détergent. Les autres accessoires comportant des composants électriques, tels que l'unité motrice, doivent être nettoyés avec un chiffon humide et séchés immédiatement.

COUPER

Le couteau, composé de 2 lames, permet d'émincer et de hacher des fruits, des légumes et de la viande, et, avec l'ajout de liquides, de préparer des aliments pour bébé et des aliments pour bébés. Pour une utilisation correcte, nous recommandons :

- Coupez les fruits et légumes en morceaux pas trop gros avant de les placer dans le verre.
- Si vous souhaitez préparer des croquettes ou des croquettes pour bébé, ajoutez de l'eau ou du lait dans la quantité souhaitée sans dépasser la contenance maximale du verre.
- Vérifiez que la fiche est débranchée de la prise électrique. Insérez le récipient (8) sur le corps du moteur et verrouillez-le en tournant dans le sens des aiguilles d'une montre.
- Placer les lames de hachage (6) sur le soutien (7) en le poussant jusqu'au fond.
- Insérer les aliments dans le récipient sans dépasser la capacité maximale et fermer le couvercle (2). Brancher l'appareil. Hachez en grande vitesse (5), l'appareil s'allume.
- Faire attention à ne pas laisser allumé l'appareil pendant longtemps parce qu'il pourrait s'endommager.
- A la fin de l'utilisation, éteindre l'appareil et le débrancher.

TRANCHAGE / RÂPAGE

Utiliser le Porte-accessoires (7) et un des disques (3 ou 10). L'accessoire (3) sert pour trancher, ainsi le (10) est indiqué pour le rapage. Utiliser ces accessoires à vitesse basse (4).

- Vérifier que l'appareil soit débranché
- Placer le récipient (8) sur le corps moteur et le bloquer en le tournant dans le sens horaire.
- Placer le porte-accessoires (7) en le poussant jusqu'au fond.
- Insérer le disque (3) ou (10) dans le porte-accessoires (7).
- Fermer le couvercle (2). Brancher l'appareil. Finalement placer les aliments dans le trou du couvercle (2) en utilisant le presseur d'aliments fourni (1).

NETTOYAGE - ATTENTION: Nettoyage et enlèvement des accessoires uniquement lorsque l'appareil est déconnecté de la prise de courant.

Les accessoires, le récipient, le mélangeur, le couvercle et les lames peuvent être traités comme de la vaisselle normale et lavés à l'eau chaude. Avant de les remonter sur l'unité motrice, séchez-les complètement.

Le moteur ne peut pas être mis dans l'eau. Éviter les éclaboussures de liquides. Le nettoyer avec un chiffon humide et un détergent doux.

CARACTÉRISTIQUES TECHNIQUES

- Alimentation: AC 220-240V~50-60Hz. 300W Puissance
- Accessoires: lame à hacher, 2 disques inox pour trancher et raper, presseur d'aliments



RIFIUTI APPARECCHIATURE ELETTRICHE ED ELETTRONICHE

Al termine del suo periodo di vita, il prodotto va smaltito seguendo le direttive vigenti riguardo alla raccolta differenziata e non deve essere trattato come un normale rifiuto di nettezza urbana.

Il prodotto va smaltito presso i centri di raccolta autorizzati allo scopo, o restituito al rivenditore, qualora si voglia sostituire il prodotto con uno equivalente nuovo. Il costruttore si occuperà dello smaltimento del prodotto secondo quanto prescritto dalla legge. Il prodotto è composto di parti non biodegradabili e di sostanze potenzialmente inquinanti per l'ambiente se non correttamente smaltite; altre parti possono essere riciclate. E' dovere di tutti contribuire alla salute ecologica dell'ambiente seguendo le corrette procedure di smaltimento. Il simbolo mostrato a lato indica che il prodotto risponde ai requisiti richiesti dalle nuove direttive introdotte a tutela dell'ambiente (2002/96/EC, 2003/108/EC, 2002/95/EC, 2012/19/EC) e che deve essere smaltito correttamente al termine del suo periodo di vita. Chiedere informazioni al comune di residenza in merito alle zone dedicate allo smaltimento dei rifiuti. Chi non smaltisce il prodotto nel modo indicato ne risponde secondo le leggi vigenti. Se il prodotto è di piccole dimensioni (dimensioni esterne inferiori a 25cm) è possibile riportare il prodotto al rivenditore senza obbligo di nuovo acquisto.

WASTE OF ELECTRIC AND ELECTRONIC EQUIPMENT

The product is made of non-biodegradable and potentially polluting substances if not properly disposed of; other parts can be recycled. It's our duty to contribute to the ecological health of the environment following the correct procedures for disposal. The crossed out wheeled bin symbol indicates the product complies with the requirements of the new directives introduced to protect the environment (2002/96/EC, 2003/108/EC, 2002/95/EC, 2012/19/EC) and must be properly disposed at the end of its lifetime. If you need further information, ask for the dedicated waste disposal areas at your place of residence. Who does not dispose of the product as specified in this section shall be liable according to the law.

RESÍDUOS DE APARELHOS ELÉTRICOS E ELÉTRÔNICOS

O aparelho é composto de algumas partes não biodegradáveis e de substâncias potencialmente tóxicas para o ambiente, se não forem correctamente eliminadas; outras partes podem ser recicladas. É dever de todos contribuir para a saúde ecológica do ambiente. Observando os correctos procedimentos de eliminação. O símbolo mostrado ao lado indica que o aparelho responde aos requisitos exigidos pelas novas directivas introduzidas pela tutela do ambiente (2002/96/EC, 2003/108/EC, 2002/95/EC, 2012/19/EC) e que deve ser eliminado correctamente no final do seu período de vida. Peça informações na câmara municipal da sua área de residência, se precisar de saber a localização dos centros de recolha deste tipo de resíduos. Quem não eliminar o aparelho do modo indicado neste parágrafo responde segundo as leis em vigor.

RESIDUOS DE APARATOS ELÉCTRICOS Y ELECTRÓNICOS

El producto está hecho de sustancias no biodegradables y potencialmente contaminantes si no se desechan adecuadamente, otras partes pueden ser recicladas. Es nuestro deber de contribuir a la salud ecológica del medio ambiente siguiendo los procedimientos adecuados para su eliminación. El contenedor tachado símbolo indica que el producto cumple con los requisitos de las nuevas directivas adoptadas para proteger el medio ambiente (2002/96/CE, 2003/108/CE, 2002/95/CE, 2012/19/CE) y debe desecharse adecuadamente al final de su vida útil. Si necesita más información, pregunte por las áreas de disposición de residuos dedicados a su lugar de residencia. Quién no disponer del producto como se especifica en esta sección será responsable conforme a la ley.

ENTSORGUNG VON ELEKTRO- UND ELEKTRONIKALTGERÄTEN

Das Symbol auf der rechten Seite zeigt, dass das Gerät den Anforderungen der neuen Richtlinien entspricht, die eingeführt wurden, um die Umwelt zu schützen (2002/96/EG, 2003/108/EG, 2002/95/EG, 2012/19/EG), und ordnungsgemäß am Ende seiner Lebensdauer entsorgt werden muss. Erkundigen Sie sich an Ihrem Wohnort, wo sich entsprechende Deponien für die Entsorgung von Elektroschrott befinden. Wenn Sie das Gerät nicht gemäß den in diesem Absatz genannten Vorschriften entsorgen, haften Sie nach den gesetzlichen Bestimmungen.

RÉSIDUS D'APPAREILS ELÉTRIQUES ET ELÉTRONIQUES

L'appareil est composé par quelques parties non biodegradables et des substances potentiellement toxiques pour l'environnement, s'elles ne sont pas correctement éliminées; d'autres parties peuvent être recyclés. C'est le devoir de chacun contribuer à la santé écologique de l'environnement en observant les correctes procédures d'élimination. Le symbol montré à coté indique que l'appareil répond aux exigences des nouvelles directives introduites par la tutelle de l'environnement (2002/96/EC, 2003/108/EC, 2002/95/EC, 2012/19/EC) et qu'il doit être éliminé correctement a la fin de son période de vie. Demandez des informations chez votre mairie, si vous voulez savoir la localisation des centres de dépôt de ce type de résidus. Ceux qui n'éliminent pas l'appareil selon les indications de ce paragraphe répondront selon les termes des lois en vigueur.

Per conoscere l'assistenza più vicina a Voi, o richiedere questo manuale in formato elettronico, contattare il numero di telefono 0541/694246, fax 0541/756430, o l'indirizzo E-Mail assistentatecnica@trevidea.it e chiedere del responsabile Centri Assistenza.

To find the nearest service center, please call the telephone number 0541 694246, fax number 0541 756430 or contact us at assistentatecnica@trevidea.it asking for the service centers supervisor.

La TREVIDEA S.r.l. si riserva il diritto di apportare a questi apparecchi modifiche ELETTRICHE - TECNICHE - ESTETICHE e/o sostituire parti senza alcun preavviso, ove lo ritenesse più opportuno, per offrire un prodotto sempre più affidabile, di lunga durata e con tecnologia avanzata.

TREVIDEA S.r.l. si scusa inoltre per eventuali errori di stampa.

L'apparecchio è conforme ai requisiti richiesti dalle direttive dell'Unione Europea ed è pertanto marcato con il marchio CE

Appliance is conform to the pertinent European regulation and is therefore marked with the CE mark.



www.girmi.it

TREVIDEA S.r.l.

**TREVIDEA S.R.L. – Strada Consolare Rimini – San Marino n. 62 – 47924 – RIMINI
(RN) - ITALY**

MADE IN CHINA