

Girmi

BY TREVIDEA

Manuale d'uso

User manual

Mod.: AP85

Technical model: XL-638B

IT

EN

PT

ES

DE

FR



Aspirapolvere Ricaricabile

Rechargeable Vacuum cleaner

ITA: INDICE

| | |
|---|-------|
| Simbologia..... | p. 2 |
| Avvertenze di sicurezza..... | p. 3 |
| Informazioni d'uso..... | p. 5 |
| AP85..... | p. 6 |
| Funzionamento..... | p. 6 |
| Manutenzione e pulizia..... | p. 7 |
| Ricarica..... | p. 8 |
| Caratteristiche tecniche..... | p. 9 |
| Trattamento dei rifiuti delle apparecchiature elettriche ed elettroniche..... | p. 40 |

ENG: INDEX

| | |
|--|-------|
| Symbols..... | p. 2 |
| Safety instructions..... | p. 9 |
| General information..... | p. 11 |
| AP85..... | p. 12 |
| Operating the unit..... | p. 12 |
| Maintenance and cleaning..... | p. 13 |
| Charging the unit..... | p. 14 |
| Technical features..... | p. 14 |
| Waste of electric and electronic equipment (WEEE Directive)..... | p. 40 |

PORTUGUES:..... p. 15

ESPAÑOL..... p. 21

DEUTSCH..... p. 27

FRANCAIS..... p. 33

CLASSI DI PROTEZIONE / PROTECTION CLASSES



ATTENZIONE
RISCHIO DI SCOSSE ELETTRICHE
NON ESPORRE A PIOGGIA E UMIDITA'



WARNING
ELECTRIC SHOCK RISK
DO NOT EXPOSE TO RAIN OR MOISTURE



ATTENZIONE: NON APRITE L'APPARECCHIO. ALL'INTERNO NON VI SONO COMANDI MANIPOLABILI DALL'UTENTE NE' PARTI DI RICAMBIO. PER TUTTE LE OPERAZIONI DI SERVIZIO RIVOLGERSI AD UN CENTRO DI ASSISTENZA AUTORIZZATO.

Se l'apparecchio ha impresso i simboli sottostanti, significa che le caratteristiche tecniche sono corrispondenti al simbolo.



Questo simbolo segnala la presenza all'interno del prodotto di componenti operanti ad alta tensione; non apritelo in nessun caso.

This symbol warns the user that un-insulated dangerous voltage inside the system may cause an electrical shock. Do not open the case.



Questo simbolo indica che l'apparecchio appartiene alla **Classe II**: ciò significa che l'apparecchio è a doppio isolamento, quindi, non necessita di spina con messa a terra.

Class II Appliance symbol. The double insulated electrical appliance is one which has been designed in such a way that it does not require a safety connection to electrical earth/ground.



Attenzione: questo simbolo indica all'utente istruzioni importanti da leggere e da rispettare durante l'utilizzo del prodotto.

Caution: this symbol reminds the user to read carefully the important operations and maintenance instructions in this owner's guide.

AVVERTENZE DI SICUREZZA

Di seguito sono riportate importanti indicazioni riguardanti l'installazione, l'uso e la manutenzione; conservare con cura questo libretto per ogni ulteriore consultazione; utilizzare il prodotto solo nel modo indicato dal presente libretto di istruzioni; ogni altro uso è da considerare improprio e pericoloso; perciò il costruttore non può essere considerato responsabile nel caso in cui vi siano danni derivanti da usi impropri, erronei ed irragionevoli.

Prima dell'uso verificare l'integrità dell'apparecchio: in caso di dubbio non utilizzarlo e rivolgersi all'assistenza.

Non lasciare gli elementi dell'imballaggio (sacchetti in plastica, polistirolo espanso, chiodi, graffette, ecc.) alla portata dei bambini in quanto sono potenziali fonti di pericolo; inoltre, ricordiamo che questi, devono essere oggetto di raccolta differenziata.

Accertarsi che i dati di targa siano compatibili con quelli della rete elettrica; l'installazione deve essere effettuata in base alle istruzioni del costruttore considerando la potenza massima indicata in targa; un'errata installazione può causare danni a persone, animali o cose, per i quali il costruttore non può essere considerato responsabile.

Se fosse necessario l'uso di adattatori, prese multiple e prolunghie utilizzare quelli conformi alle vigenti norme di sicurezza; non superare i limiti di assorbimento indicati su adattatore e/o prolunghie, nonché quello di massima potenza marcato sull'adattatore multiplo.

Non lasciare l'apparecchio inutilmente inserito; meglio staccare la spina dalla rete di alimentazione quando l'apparecchio non viene utilizzato.

Scollegare sempre l'apparecchio dall'alimentazione se lasciato incustodito.

Le operazioni di pulizia devono essere effettuate dopo aver staccato la spina.

Se il cavo di alimentazione è danneggiato, o in caso di guasto e/o di cattivo funzionamento non manomettere l'apparecchio. L'eventuale riparazione deve essere effettuata dal costruttore o dal suo servizio assistenza tecnica o comunque da una persona con qualifica simile, in modo da prevenire ogni rischio. Il mancato rispetto di quanto sopra può compromettere la sicurezza dell'apparecchio e far decadere i termini di garanzia.

Qualora l'apparecchio sia fuori uso e si sia deciso di non ripararlo, si raccomanda di renderlo inutilizzabile tagliando il cavo di alimentazione.

- Non avvicinare il cavo di alimentazione a oggetti taglienti o a superfici calde e non tirarlo per staccare la spina. Non lasciarlo penzolare dal piano di lavoro dove un bambino potrebbe afferrarlo. Non utilizzare il prodotto in caso di danni al cavo di alimentazione, alla spina o in caso di cortocircuiti; fare riparare il prodotto dal produttore o da un centro di assistenza autorizzato.

- Non esporre il prodotto a condizioni atmosferiche dannose come pioggia, umidità, gelo, ecc. Conservarlo in luoghi asciutti. Non maneggiare o toccare il prodotto con mani bagnate o a piedi nudi.

- Questo apparecchio può essere utilizzato da bambini dagli 8 anni in su e da persone con ridotte capacità fisiche, sensoriali o mentali o con mancanza di esperienza o conoscenza se a loro è stata assicurata un'adeguata sorveglianza oppure se hanno ricevuto istruzioni circa l'uso in sicurezza dell'apparecchio e compreso i rischi associati; le operazioni di pulizia e di manutenzione non devono essere effettuate da bambini a meno che non abbiano più di 8 anni e siano sorvegliati.

- Tenere il prodotto ed il cavo di alimentazione fuori dalla portata dei bambini sotto 8 anni.

- Questo apparecchio è progettato per uso domestico o applicazioni simili come: cucine per il personale in

- negozi, uffici o altri luoghi di lavoro, per i clienti in hotel, motel, bed & breakfast, residence o agriturismo.
- I bambini non devono giocare con l'apparecchio.
 - L'apparecchio non è progettato per essere usato attraverso timer esterni o telecomandi. Prima di ogni utilizzo svolgere il cavo di alimentazione.
 - Non sottoporre il prodotto ad urti, potrebbero danneggiarlo. Utilizzare solo ricambi ed accessori originali e compatibili.

Non utilizzare sotto o accanto a materiali infiammabili come le tende, fonti di calore, zone fredde e vapore.

INFORMAZIONI D'USO

ATTENZIONE: non aspirare oggetti taglienti o appuntiti, sostanze infiammabili o nocive alla salute, acidi, oggetti incandescenti come mozziconi di sigaretta, tizzoni ardenti, fiammiferi, ceneri.

Qualora sia necessario cambiare un filtro assicurarsi che il successivo montaggio avvenga in modo corretto e che i nuovi filtri non siano bagnati o umidi. In tal caso attendere che si asciughino completamente.

Non utilizzare l'aspirapolvere se il sistema di filtraggio non è completamente montato. Il prodotto non è adatto all'aspirazione di liquidi o di superfici bagnate.

Non sottoporre il prodotto ad alte temperature e non avvicinarlo a fonti di calore.

 **ATTENZIONE: mentre l'apparecchio è in funzione non avvicinare l'orifizio di aspirazione a orecchi, occhi, ecc, né ad oggetti fragili (vasi, strumenti di elettronica...).**

Non lasciare mai l'apparecchio incustodito mentre è in funzione. Non ostruire le fessure di ventilazione.

In caso di surriscaldamento, o qualora l'apparecchio produca fumo, odori o rumori insoliti, spegnerlo immediatamente e verificare che il tubo sia libero da

intoppi. Se il tubo è libero, contattare il servizio assistenza per la riparazione.

Non immergere il corpo motore in acqua o in altri liquidi; per pulirlo utilizzare un panno umido.

Per cambiare accessorio o eseguire operazioni di pulizia e manutenzione spegnere l'apparecchio.

Pulire con regolarità l'apparecchio per garantire migliori prestazioni e maggior durata.

Se l'adattatore si rompe o viene perso, rivolgersi ad un centro assistenza per la sua sostituzione

Per le avvertenze su batteria e alimentatore, fare riferimento al paragrafo apposito.

PARTI AP85

1. Tasto di azionamento
2. Display
3. Corpo motore
4. Presa di ricarica
5. Bocchetta d'aspirazione
6. Contenitore polvere
7. Tasto rilascio accessori
8. Tasto estensione tubo
9. Tubo in alluminio
10. Beccuccio
11. Kit montaggio a parete
12. Spazzola motorizzata
14. Tasto apertura coperchio
15. Tasto rilascio contenitore
16. Tasto velocità
17. Filtro HEPA
18. Griglia uscita aria
19. Filtro Metallo
20. Tasto rilascio batteria

FUNZIONAMENTO

L'apparecchio ha in dotazione vari accessori che lo rendono multifunzione; una volta montato l'accessorio adatto all'operazione da eseguire, come esemplificato nei paragrafi successivi, sarà sufficiente accendere l'apparecchio con il tasto (1).

L'aspirapolvere è dotato di 3 velocità: con il tasto MODE (16), si passa dalla velocità bassa alla velocità alta. Controllare periodicamente lo stato del filtro HEPA (17) e del filtro in metallo (19), curandosi di pulirli o di sostituirli qualora vi sia la necessità; è inoltre importante svuotare spesso il contenitore della polvere (6). Questi accorgimenti preserveranno la durata del prodotto e ne miglioreranno le prestazioni in aspirazione.

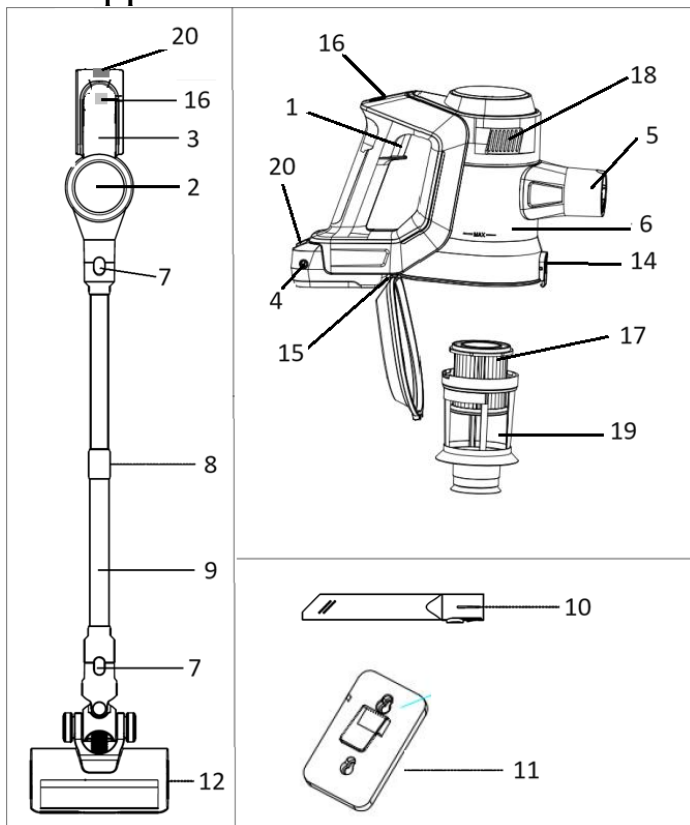

DISPLAY (2)

Sul display le cifre indicano la percentuale di carica. Sono inoltre presenti i seguenti simboli:

 Spazzola rotante bloccata

 Condotto aspirazione bloccato

 Velocità bassa

 Velocità massima



ACCESSORIO SPAZZOLA PER PAVIMENTI

La spazzola (12) è adatta all'aspirazione su qualsiasi tipo di pavimento e sui tappeti. È dotata di uno snodo a 180° per dare la massima libertà di manovra e per passare anche sotto mobili e divani. Ha infine un motore integrato che muove il rullo in cotone morbido per raccogliere lo sporco.

- La spazzola (12) può essere montata direttamente al corpo principale (3), inserendo il connettore della spazzola nella bocchetta (5). L'inserimento è a baionetta fino al click.
- Per la pulizia dei pavimenti montare la spazzola (12) al tubo in alluminio (9), ed il tubo alla bocchetta (5).
- Per rimuovere gli accessori premere i tasti di rilascio (7) sul tubo in alluminio (9), e sulla bocchetta (5).

TUBO TELESCOPICO

Il tubo in alluminio (9) è telescopico e può essere allungato ed accorciato a seconda dell'esigenza.

Premere il tasto (8) e tirare o spingere la parte superiore del tubo fino ad avere la lunghezza desiderata.

ACCESSORIO BECCUCCIO

Il beccuccio (10) è adatto all'aspirazione in fessure, angoli, fughe di mattonelle e luoghi difficili da raggiungere. È inoltre dotato di una spazzola adatta all'aspirazione su tessuti e superfici.

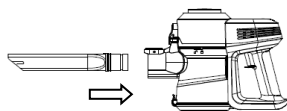

- Il beccuccio (10) può essere montato direttamente al corpo principale (3), inserendolo nella bocchetta (5).
- Aggiungere il tubo in alluminio qualora si vogliano raggiungere superfici lontane come l'angolo del soffitto. Montare il beccuccio (10) al tubo (9), ed il tubo alla bocchetta (5).

MANUTENZIONE E PULIZIA

RIMOZIONE DELLA POLVERE DAL CONTENITORE

Quando la polvere raggiunge il livello massimo nel contenitore (6) è necessario rimuoverla. Per svuotare il contenitore: Portare l'aspirapolvere sopra un cestino dei rifiuti e spingere il tasto di apertura del contenitore (14). Questo pulsante farà aprire lo sportello lasciando cadere tutto lo sporco. Si consiglia quindi di effettuare questa operazione all'aperto per evitare di sporcare la casa qualora parte della polvere esca dal cestino. Richiudere lo sportello.



MANUTENZIONE SISTEMA DI FILTRAGGIO

Quest'aspirapolvere è dotato di un filtro HEPA (17) e di un filtro metallico (19), che permettono di trattenere particelle ed organismi piccolissimi. In questo modo l'aria riemessa dall'aspirapolvere sarà più sana e pulita. Per mantenere inalterate le prestazioni dell'aspirapolvere si consiglia di pulire i filtri regolarmente.

- Assicurarsi di aver effettuato l'operazione di rimozione della polvere dal contenitore.

- Premere il tasto di apertura del coperchio (14)

- Estrarre il sistema filtrante (a) ruotando in senso antiorario e tirandolo verso di se.

a) Estrarre il filtro HEPA (b) dal sistema filtrante (a) pulirlo come descritto in seguito.

b) Il sistema filtrante, che comprende il filtro a rete metallica, può essere lavato con acqua corrente.

Almeno una volta a settimana, scuotere il filtro HEPA nel bidone per far cadere lo sporco.

Almeno una volta ogni 2 mesi, eseguire una pulizia più approfondita: sciacquare filtro HEPA e filtro metallico, e pulire il contenitore della polvere con una spugna umida. **ASCIUGARE COMPLETAMENTE.**

ATTENZIONE: non usare detersivi per pulire il filtro o il sistema filtrante. Tutte le parti devono essere completamente asciutte prima del successivo utilizzo dell'aspirapolvere.

Se, per effettuare una pulizia più approfondita, si vuole staccare il contenitore, spingere il tasto di rilascio del contenitore (15). Questo tasto è piccolo ed inserito nel corpo del contenitore vicino alla batteria.

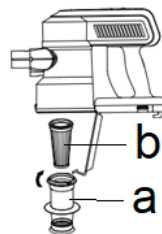

Come rimontare dopo la pulizia:

- Inserire il filtro HEPA (b) nel sistema filtrante (a).
- Montare il sistema di filtraggio (a) nel contenitore: inserirlo nel suo alloggiamento e ruotarlo in senso orario fino al blocco. Montare con attenzione il coperchio del contenitore non si chiuderà.
- Rimontare il contenitore (6) al corpo principale (3).

MANUTENZIONE SPAZZOLA

Si raccomanda di controllare periodicamente lo stato della spazzola rotante, al fine di garantire la durata e le prestazioni del prodotto. Qualora la spazzola sia sporca è necessario pulirla. A tal fine:

- Prendere la spazzola motorizzata (12) e capovolverla.
- Sotto la ruota sinistra c'è una levetta. Spingerla verso destra per aprire lo sportellino di blocco della spazzola rotante.
- Estrarre la spazzola rotante e pulirla; utilizzare un'aspirapolvere o lavare con acqua ed asciugare. Pulire la parte interna della spazzola (12) ed il condotto di aspirazione. Rimontare la spazzola.

RICARICA

AVVERTENZE PER UN BUON UTILIZZO DELLA BATTERIA

Durante l'utilizzo il display (2) indica il livello di carica. Quando il livello scende sotto al 10%, l'icona di carica  lampeggia e l'apparecchio va ricaricato.

Per la ricarica spegnere il prodotto con il tasto di accensione (1), collegare l'alimentatore alla presa di corrente e il pin di collegamento all'apposita presa (4) sulla batteria.

Se la batteria è collegata al corpo motore (3), il display (2) indica il livello di carica. La carica termina quando arriva al 100%. Se la batteria viene caricata staccata dal corpo motore (3), durante la carica 3 spie blu sulla batteria lampeggiano. La carica termina quando le spie rimangono accese.

ATTENZIONE: I seguenti accorgimenti preserveranno la durata della batteria.

- Al primo utilizzo e per i successivi utilizzi, la ricarica completa è di circa 5 ore.
- Caricare e scaricare SEMPRE completamente la batteria. Non lasciare MAI scarica la batteria: qualora l'apparecchio si scarichi procedere immediatamente alla ricarica. Effettuare almeno una ricarica al mese.
- Non lasciare MAI l'apparecchio in carica per più di 8 ore. Al termine della ricarica staccare l'adattatore e conservarlo in un luogo asciutto, facendo attenzione a non danneggiare i cavi di alimentazione.
- **ATTENZIONE:** se si colloca l'apparecchio sul supporto, collegare l'adattatore SOLO quando si vuole caricare la batteria. Quando la carica è completa, scollegare l'adattatore.

La batteria ha una durata limitata. Quando la durata si accorcia i tempi di ricarica aumentano. Se la batteria è debole anche dopo la carica, significa che il suo ciclo è finito e occorre sostituirla. In tal caso contattare un centro assistenza autorizzato. La batteria può essere rimossa, tirando la linguetta sul retro dell'apparecchio e contestualmente tirando la batteria, come mostrato in figura.

AVVERTENZE DI SICUREZZA SULLA BATTERIA

ATTENZIONE: per la ricarica del prodotto utilizzare solo l'adattatore fornito nella confezione.

Qualora esso si danneggi o venga perduto rivolgersi ad un Centro Assistenza autorizzato e non utilizzare altri adattatori che potrebbero danneggiare la batteria interna e compromettere la funzionalità dell'apparecchio.

- Non gettare le batterie nel fuoco, per evitare esplosioni.
- Qualora si debba installare la batteria, non usare la forza o fare pressione, ciò potrebbe causare perdite dalla batteria, surriscaldamento, rotture e prendere fuoco.
- Non utilizzare fili, aghi o altri oggetti metallici a cortocircuitare la batteria. Inoltre, non mettere la batteria in prossimità di collane o altri oggetti metallici ciò potrebbe causare perdite di liquido dalla batteria, surriscaldamenti, rotture e prendere fuoco.
- Si prega di non saldare i punti di contatto della batteria, ciò causerebbe perdite dalla batteria, surriscaldamento, rotture e pericolo di incendio.
- Se il liquido nelle batterie entra a contatto con gli occhi, vi è il rischio di cecità. Non strofinare gli occhi, ma sciacquare immediatamente con abbondante acqua pulita e andare in ospedale per il trattamento.
- In caso di surriscaldamento della batteria, questa cambia colore o diventa distorta durante l'uso, sostituirla

immediatamente con una nuova.

- Sostituire la batteria solamente con batteria dello stesso tipo o con un tipo equivalente.
- Non smaltire le batterie usate con i rifiuti domestici. Consegnare il prodotto presso gli appositi “centri di raccolta differenziata” predisposti dalle amministrazioni comunali.

CARATTERISTICHE TECNICHE

- Alimentazione adattatore: AC 100-240V~50-60Hz
- Uscita adattatore: DC 31V – 0.5A
- Batteria al litio: 25.9V, 2200mAh
- Potenza di aspirazione 20kPa

KIT FILTRI RICAMBIO: richiedi al tuo rivenditore di fiducia il kit filtri modello GIRMI RAP8FL

TABELLA TECNICA ALIMENTATORE: S018G3100500E

| | | |
|---------------------------------|-----------|----|
| Tensione d'ingresso | 100-240 | V |
| Frequenza d'ingresso | 50-60 | Hz |
| Tensione di uscita | 31.0 a.C. | V |
| Corrente d'uscita | 0,5 | A |
| Potenza d'uscita | 15.5 | W |
| Rendimento medio attivo | 85.85 | % |
| Rendimento a basso carico (10%) | 72.69 | % |
| Potenza assorbita a vuoto | 0.076 | W |

ENGLISH: SAFETY INSTRUCTIONS

The following are important notes on the installation, use and maintenance; save this instruction manual for future reference; use the equipment only as specified in this guide; any other use is considered improper and dangerous; therefore, the manufacturer cannot be held responsible in the event of damages caused by improper, incorrect or unreasonable use.

Before use, ensure the equipment is undamaged; if in doubt, do not attempt to use it and contact the authorized service center; do not leave packing materials (i.e. plastic bags, polystyrene foam, nails, staples, etc.) within the reach of children as they are potential sources of danger; always remember that they must be separately collected.

Make sure that the rating information given on the technical label are compatible with those of the electricity grid; the installation must be performed according to the manufacturer's instructions considering the maximum,

power of the appliance as shown on the label; an incorrect installation may cause damage to people, animals or things, for which the manufacturer cannot be considered responsible thereof. If it is necessary to use adapters, multiple sockets or electrical extensions, use only those that comply with current safety standards; in any case do not exceed the power consumption limits indicated on the electrical adapter and / or extensions, as well as the maximum power shown on multiple adaptor.

Do not leave the unit plugged; better to remove the plug from the mains when the device is not in use. Always disconnect from power supply if you leave it unattended.

Cleaning operations should be carried out after unplugging the unit.

If the unit is out of order and you do not want to fix it, it must be made inoperable by cutting power cord.

- Do not allow the power cord to get closer to sharp objects or in contact with hot surfaces; do not pull it to disconnect the plug.

- Do not use the appliance in the event of damage to the power cord, plug, or in case of short circuits; to repair the product only address an authorized service center.

- Do not handle or touch the appliance with wet hands or bare feet. Do not expose the appliance to harmful weather conditions such as rain, moisture, frost, etc.. Always store it in a dry place.

- This appliance can be used by children of 8 years and above and persons with reduced physical, sensory or mental capabilities or lack of experience and knowledge if they received supervision or instruction concerning use of the appliance in a safe way and understand hazards involved; children shall not play with the appliance; cleaning and user maintenance shall not be made by children without supervision.

- Children must not play with the appliance.

- Keep the appliance and its cord out of reach of children less than 8 years.

If the power cord is damaged, or in case of failure and / or malfunction do not tamper with the unit. The reparation must be done by manufacturer or by service center authorized by the manufacturer in order to prevent any risk. Failure to comply with the above may compromise the unit safety and invalidate the warranty.

- This appliance is intended to be used in household and similar applications such as: staff kitchen areas in shops, offices and other working environments; by clients in hotels, motels and other residential type environments; farm houses, bed and breakfast type environments.

- The appliance is not intended to be operated by means of an external timer or separate remote-control system.

- Before every use, unroll the power cord.

- Use original spare parts and accessories only.

- Do not subject the product to strong impacts, serious damages may result.

- Do not use near or under flammable materials (like curtains), heat, cold spots and steam.

GENERAL INFORMATION

Do not vacuum sharp or pointed objects, flammable or harmful, acids, combustibile materials such as cigarettes, burning embers, matches and ashes.

If you need to change a filter, make sure that the re-assembly is properly made; ensure the new filters are not wet or damp. In this case, wait for it to dry completely.

The unit is not suitable for the suction of liquid or wet surfaces. Do not expose the appliance to high temperatures and do not bring it close to heat sources.

CAUTION: while the unit is operating, do not approach the air inlet to the ears, eyes, or to fragile items such as vases, tools, electronic equipment etc.

Never leave the appliance unattended while it is running. Do not obstruct the ventilation slots on the product. Regularly clean the filtering system. Don't use the appliance if the filtering system is not properly and completely mounted. Do not immerse the motor unit in water or other liquids: clean the appliance with a damp cloth. To change attachments or perform cleaning and maintenance operations, switch off the unit. In case of overheating, or if the unit produces smoke, smell or unusual noises, turn it off immediately and check that the pipe is free from obstacles. If it is, contact the service center for checking the appliance. Regularly clean unit for better performance and long life. If the adapter is broken or got lost, contact an authorized service center for replacing it. For the warnings concerning the battery and the power supply, refer to the appropriate paragraph.

DESCRIPTION AP85

- | | | |
|-------------------------------|------------------------------|---------------------|
| 1. Working button | 2. Display | 3. Main body |
| 4. Charging input | 5. Suction port | 6. Dust container |
| 7. Button release accessories | 8. Button tube extension | 9. Aluminum tube |
| 10. Nozzle | 11. Wall mount | 12. Motorized brush |
| 14. Lid open button | 15. Container release button | 16. Speed button |
| 17. HEPA filter | 18. Air exit grid | |
| 19. Metal filter | 20. Battery release button | |

OPERATING THE UNIT

The product includes several accessories that make it multi-function; after mounting the proper accessory, as explained in following paragraphs, you will only have to switch on the appliance with the button (1). The vacuum cleaner features 3 speeds: pressing button MODE (16), it switches from low speed to high speed. Periodically check the condition of the HEPA filter (17) and of the metal filter (19), cleaning or changing it if needed; it is also very important to empty the dust container often (6). These measures will preserve the life of the unit and improve the vacuum performance.

DISPLAY (2)

The digits on the display show the charging percentage. There are also these symbols:

 Rotating brush blocked

 Low speed

 Air duct blocked

 High speed



ACCESSORY FLOOR BRUSH

The brush (12) is suitable for vacuuming on every kind of floor and carpet. It has a 180° pivot, to give more freedom of movement and to clean under furniture and sofa.

It also features an integrated motor, that moves the brush, to collect more dirt.

- The brush (12) can be mounted directly to the main housing (3), inserting the connector of the brush in the suction port (5). To clean floor and carpet we suggest to attach the brush (12) to the aluminium tube (9), and tube to the port (5).
- To remove accessories press release buttons on aluminum tube, and on port (5).

TELESCOPIC TUBE

The aluminum tube (9) is telescopic and its length can be changed depending on user's need.

Press button (8) and press or pull the upper part of tube to have the desired length.

ACCESSORY NOZZLE

The nozzle (10) is suitable for vacuuming in cracks, corners, tile joints and narrow places. The nozzle also includes a brush suitable for vacuuming on textile and surfaces.

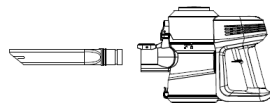

- The nozzle (10) can be mounted directly to the main housing (3), inserting it in the port (5).
- Add the aluminum tube if you want to reach far surfaces like the ceiling. Mount nozzle to the tube (9), and the tube to the port (5).

MAINTENANCE AND CLEANING

EMPTYING THE DUST CONTAINER

When dust reaches maximum level inside the container (6), it is necessary to remove it.

To empty the container (6), bring the vacuum cleaner above a bin and press the container open button (14). This button will open the door dropping all the dirt. It is recommended

to do this outdoors to avoid soiling the house when the dust comes out of the trash. Close the lid.

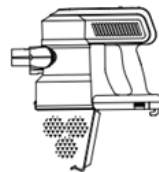

FILTERING SYSTEM MAINTENANCE

This vacuum cleaner is equipped with a metallic filter (19-a) and a HEPA filter (17-b), capable of retaining particles and small organisms such as mites and pollens. In this way the air re-emitted from the cleaner will be more healthy and clean. To maintain the performance of the vacuum cleaner is recommended to clean the filters regularly.

- Make sure you removed the dust from container. Press the lid open button (14).
- Extract the filtering system (a) rotating anti-clockwise and pulling out of container.
 - a) Take the HEPA filter (b) out of the filtering system and clean it as described below.
 - b) Filtering system includes the metal mesh filter and can be washed with running water.

At least once a week, shake the HEPA filter in the bin to get the dirt out.

At least once every 2 months, carry out a more thorough cleaning: rinse HEPA filter and metal filter and clean container with a damp cloth and **DRY ALL PARTS THOROUGHLY.**

CAUTION: Do not use detergent to clean the filter or the filtering system. All the parts must be completely dry before using the vacuum cleaner.

If you want to make a deeper cleaning, you may need to detach the container. Press the container release button (15) to detach it. This button is small and incorporated in the housing of container near the battery.

After cleaning:

- Insert HEPA filter (b) in the filtering system (a).
- Mount filtering system (a) in the container, inserting in its seat and rotating clockwise until blocking.
- Mount the container (6) to the main housing (3).

BRUSH MAINTENANCE

It is recommended to periodically check the condition of the brush and if it is dirty it should be cleaned.

- Take the motorized brush (12) and turn upside down.
- Under the left wheel there is a lever. Pull it to the right to open the lid blocking the rotating brush.
- Extract the rotating brush and clean it; use a vacuum cleaner or wash it with tap water and then dry it.
- Clean the internal part of the brush (12) and the suction tube. Mount the brush.

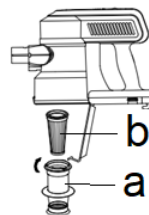

CHARGING

WARNING FOR A GOOD USE OF THE BATTERY

During use the display (2) indicates the percentage of charge level. When the level goes under 10%, the charge icon  flashes and the appliance must be recharged.

For charging, switch off the product with power button (1), plug the adaptor to the power outlet and connect the pin to the charging input (4) on the battery.

If the battery is connected to the motor body (3), the display (2) indicates the charge level. Charging ends when it reaches 100%.

If the battery is charged detached from the motor body (3), 3 blue lights on the battery flash during charging. Charging ends when the lights stay on steadily.

WARNING: The following measures will preserve the battery life.

- When you first use the unit, and for following uses, complete charge is of 5 hours.
- ALWAYS charge and discharge completely the battery.
- NEVER leave battery uncharged: if the appliance is exhausted immediately proceed to charging.
- Do at least one charge every month.
- NEVER leave the appliance in charge for more than 8 hours.
- When charging operation is finished, unplug the power adaptor and keep it in a dry place, taking care not to damage the power cord.
- **WARNING:** if you store appliance on its support, connect the adaptor to the electric socket ONLY when you want to charge the appliance. When charging is finished unplug the adaptor.

Battery has a limited duration. When the battery duration is shorter the charging time gets longer. If the battery is weak even after a complete recharge, it means that its lifetime is nearly finished and that replacing it is needed. In this case contact an authorized after sales service. Battery can be removed, by pulling the lever on the back of housing and pulling out the battery, as shown in figure.

SAFETY WARNINGS ABOUT BATTERY

CAUTION: to recharge the unit, use only the supplied original adapter.

If the power adaptor is damaged or get lost, contact an authorized service center; it is recommended not to use other adapters which may damage the battery and impair the functionality of the appliance.

- Do not give fire to battery, danger of explosion.
- In case you have to install batteries, do not force or press them, this may cause battery leakage, overheating, breaking or fire.
- Do not use wires, needles or other metallic objects to short-circuit the battery. Moreover, don't put battery near metallic objects as this may cause battery leakage, overheating, breaking or fire.
- Don't solder the contacts of battery, as this may cause battery leakage, overheating, breaking fire.
- If the battery liquid comes into contact with eyes, there is blindness risk. Do not eyes, but rinse immediately with plenty of clean water and go to hospital for treatment.
- In case of overheating, battery changes color or gets deformed, replace immediately.
- Replace battery only with same or equivalent battery.
- Do not waste battery and appliance as a normal waste. Bring the product to the appropriate "collection centers" of the municipal administrations.

TECHNICAL FEATURES

- Power adaptor: IN - AC 100-240V~50-60Hz, OUT - DC 31V – 0.5A
- Lithium battery: 25.9V, 2200mAh
- Suction power 20kPa

SPARE FILTERS: ask to your reseller the spare filter set, model GIRMI RAP8FL

TECHNICAL SHEET POWER SUPPLY S018G3100500E

| Information | Value | Unit |
|-------------------------------|-----------|------|
| Input voltage | 100-240 | V |
| Input AC frequency | 50-60 | Hz |
| Output voltage | 31.0 a.C. | V |
| Output current | 0,5 | A |
| Output power | 15.5 | W |
| Average active efficiency | 85.85 | % |
| Efficiency at low load (10 %) | 72.69 | % |
| No-load power consumption | 0.076 | W |

PORTUGUES: ADVERTÊNCIAS

As indicações seguintes são muito importantes no que se refere à instalação, uso e manutenção deste aparelho; conserve com cuidado este manual para eventuais futuras consultas; utilize o aparelho apenas do modo indicado neste manual de instruções; outro tipo de utilização deverá considerar-se inadequado e perigoso; por isso, o fabricante não poderá ser considerado responsável na eventualidade de ocorrerem danos resultantes de uso indevido, errado ou irresponsável.

Antes de utilizar, certifique-se da integridade do aparelho; em caso de dúvida não o utilize e dirija-se à assistência técnica autorizada; não deixe partes da embalagem (sacos de plástico, esferovite, pregos, agrafos, etc.) ao alcance das crianças, uma vez que constituem potenciais fontes de perigo; além disso, recordamos que essas partes devem ser objecto de recolha diferenciada de resíduos.

Certifique-se de que os dados constantes da placa são compatíveis com os da rede eléctrica; a instalação deve ser efectuada de acordo com as instruções do fabricante, considerando a potência máxima do aparelho indicada na placa; uma errada instalação poderá causar danos a pessoas, animais ou objectos, pelos quais o fabricante não poderá ser considerado responsável.

Caso seja necessário o uso de adaptadores, tomadas

múltiplas e extensões, utilizar só as que estiverem conformes às normas de segurança em vigor; em qualquer caso, nunca ultrapassar os limites de absorção indicados no adaptador e/ou nas extensões, nem os de máxima potência indicados nos adaptadores múltiplos.

As operações de limpeza devem ser efectuadas depois de se ter desligado a ficha da tomada eléctrica.

Não deixar o aparelho inutilmente ligado à corrente; é preferível retirar a ficha da tomada eléctrica quando o aparelho não estiver a ser utilizado.

Sempre desconecte o aparelho da fonte de alimentação se for deixado sem supervisão e antes de montá-lo e desmontá-lo. Sempre que o aparelho estiver fora de uso e seja decidido não o reparar, recomenda-se a sua inutilização, cortando-lhe o cabo de alimentação.

- Não aproximar o cabo de alimentação de objectos cortantes ou de superfícies quentes, e não o puxar para arrancar a ficha da tomada eléctrica. Não deixe que ele fique pendurado na bancada onde a criança pode segurá-lo. Não utilizar o aparelho no caso de o cabo de alimentação ou a ficha se encontrarem danificados, ou em caso de curto-circuitos; Nessa eventualidade, leve o aparelho a um centro de assistência autorizado.

- Não expor o aparelho a condições atmosféricas adversas, como chuva, humidade, gelo. Conserve em lugar seco.

- Não para uso comercial. Só para uso doméstico.

- Não manusear ou tocar o aparelho com as mãos molhadas ou os pés descalços.

- Este aparelho pode ser utilizado por crianças com mais de 8 anos e por pessoas com reduzida capacidade física, sensorial ou mental, ou ainda com falta de experiência na sua utilização, desde que lhes seja assegurada uma adequada supervisão ou se tiverem sido instruídas no uso do aparelho em segurança; as operações de limpeza e de

manutenção não devem ser efectuadas por crianças, a menos que tenham mais de 8 anos e supervisionadas.

- As crianças não devem brincar com o aparelho.
- Mantenha o aparelho e o cabo de alimentação fora do alcance de crianças com menos de 8 anos de idade.

Em caso de avaria e/ou de mau funcionamento, não intervenha sobre o aparelho. Para uma eventual reparação dirija-se unicamente a um centro autorizado pelo fabricante e solicite peças de substituição originais. A não observância destas indicações pode comprometer a segurança do aparelho e tornar inválida a garantia.

- Antes de cada utilização, soltar o cabo de alimentação.
- Este aparelho foi concebido para uso doméstico ou equivalente, em situações como as de refeitórios em pequenas empresas ou outros ambientes de natureza laboral; por clientes de hotéis, motéis ou acomodação turística, como turismo rural ou residencial.
- Utilizar somente acessórios e componentes originais.
- Este aparelho não foi concebido para ser utilizado por intermédio de um temporizador externo ou de um sistema de comando à distância autónomo.

Não sujeite produto a impactos, pois isso pode danificá-lo

- Manter o aparelho afastado de materiais inflamáveis, fontes de calor, zonas frias e vapor.

INFORMAÇÕES DE USO

ATENÇÃO: não aspire objetos cortantes ou pontiagudos, substâncias inflamáveis ou nocivas à saúde, ácidos, objetos incandescentes como bitucas de cigarro, brasas, fósforos, cinzas.

Caso seja necessário trocar um filtro, certifique-se de que a montagem seguinte seja realizada corretamente e que os novos filtros não estejam molhados ou úmidos. Nesse caso, aguarde que sequem completamente.

Não utilize o aspirador de pó se o sistema de filtragem

não estiver completamente montado. O produto não é adequado para aspirar líquidos ou superfícies molhadas. Não exponha o produto a altas temperaturas e não o aproxime de fontes de calor.



ATENÇÃO: enquanto o aparelho estiver em funcionamento, não aproxime a abertura de sucção de ouvidos, olhos, etc., nem de objetos frágeis (vasos, instrumentos eletrônicos).

Nunca deixe o aparelho desatendido enquanto estiver em funcionamento. Não obstrua as aberturas de ventilação.

Em caso de superaquecimento, ou se o aparelho emitir fumaça, odores ou sons incomuns, desligue-o imediatamente e verifique se o tubo está desobstruído. Se o tubo estiver livre, entre em contato com o serviço de assistência para reparo.

Não mergulhe o corpo do motor em água ou em outros líquidos; para limpá-lo, utilize um pano úmido.

Para trocar acessórios ou realizar operações de limpeza e manutenção, desligue o aparelho.

Limpe o aparelho regularmente para garantir melhores desempenho e maior durabilidade.

Se o adaptador quebrar ou se perder, entre em contato com um centro de assistência para a sua substituição. Para as advertências sobre bateria e fonte de alimentação, consulte o parágrafo correspondente.

PARTES AP85

- | | | |
|-------------------------------------|-------------------------------------|---------------------------|
| 1. Botão de acionamento | 2. Display | 3. Corpo do motor |
| 4. Tomada de carregamento | 5. Bochette de aspiração | 6. Recipiente de pó |
| 7. Botão de liberação de acessórios | 8. Botão de extensão tubo | 9. Tubo de alumínio |
| 10. Bico | 11. Kit montagem na parede | 12. Escova motorizada |
| 14. Botão de abertura tampa | 5. Botão de liberação do recipiente | |
| 16. Botão de velocidade | 17. Filtro HEPA | 18. Grelha de saída de ar |
| 19. Filtro de metal | 20. Botão de liberação da bateria | |

FUNCIONAMENTO

O aparelho vem com vários acessórios que o tornam multifuncional; uma vez montado o acessório adequado para a operação a ser realizada, como exemplificado nos parágrafos seguintes, basta ligar o aparelho com o botão (1). O aspirador de pó possui 3 velocidades: com o botão MODE (16), é possível alternar entre a velocidade baixa e a velocidade alta. Verifique periodicamente o estado do filtro HEPA (17) e do filtro de

metal (19), tomando cuidado para limpá-los ou substituí-los quando necessário; é também importante esvaziar frequentemente o recipiente de pó (6). Essas precauções ajudarão a preservar a durabilidade do produto e melhorarão seu desempenho de aspiração.

DISPLAY (2) No display, os números indicam a porcentagem de carga. Também estão presentes os seguintes símbolos:

 Escova rotativa bloqueada

 Duto de aspiração bloqueado

 Velocidade baixa

 Velocidade alta

ACCESÓRIO ESCOVA PARA PISOS A escova (12) é adequada para aspirar qualquer tipo de piso e tapetes. Possui uma articulação de 180° que proporciona a máxima liberdade de movimento, permitindo alcançar também debaixo de móveis e sofás. Por fim, conta com um motor integrado que aciona o rolo de algodão macio para coletar a sujeira. A escova (12) pode ser montada diretamente no corpo principal (3), inserindo o conector da escova na saída (5). A inserção é em baioneta até ouvir o clique. Per la pulizia dei pavimenti montare la spazzola (12) al tubo in alluminio (9), ed il tubo alla bocchetta (5).

Para remover os acessórios, pressione os botões de liberação (7) no tubo de alumínio (9) e no bocal.

TUBO TELESCÓPICO

O tubo de alumínio (9) é telescópico e pode ser estendido e encurtado conforme a necessidade. Pressione o botão (8) e puxe ou empurre a parte superior do tubo até alcançar o comprimento desejado.

ACCESÓRIO BIC O bico (10) é adequado para aspirar em fendas, cantos, juntas de azulejos e lugares de difícil acesso. Está também equipado com uma escova adequada para aspirar tecidos e superfícies.

- O bico (10) pode ser montado diretamente no corpo principal (3), inserindo-o no bocal (5).
- Adicionar o tubo de alumínio caso se queira alcançar superfícies distantes, como o canto do teto. Monte o bico (10) no tubo (9) e o tubo na saída (5).

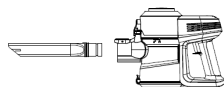

MANUTENÇÃO E LIMPEZA

REMOÇÃO DA POEIRA DO RECIPIENTE

Quando a poeira atinge o nível máximo no recipiente (6), é necessário removê-la. Para esvaziar o recipiente: Levar o aspirador de pó sobre uma lixeira e pressionar o botão de abertura do recipiente (14). Este botão fará com que a tampa se abra, fazendo com que toda a sujeira caia. Recomenda-se, então, realizar essa operação ao ar livre para evitar sujar a casa caso parte da poeira saia da lixeira. Feche a tampa novamente.

MANUTENÇÃO DO SISTEMA DE FILTRAGEM

Este aspirador de pó está equipado com um filtro HEPA (17) e um filtro metálico (19), que permitem reter partículas e organismos minúsculos. Desta forma, o ar que é liberado pelo aspirador será mais saudável e limpo. Para manter o desempenho do aspirador inalterado, recomenda-se limpar os filtros regularmente.

- Certifique-se de que realizou a operação de remoção de pó do recipiente.
- Pressione o botão de abertura da tampa (14). Extraia o sistema de filtragem (a) rodando-o no sentido contrário ao dos ponteiros do relógio e puxando-o na sua direção.
 - a) Retire o filtro HEPA (b) do sistema de filtros (a) e limpe-o como descrito abaixo.
 - b) O sistema de filtragem, que inclui o filtro de rede metálica, pode ser lavado com água corrente.

Pelo menos uma vez a cada 2 meses, faça uma limpeza mais aprofundada: enxágue o filtro HEPA e o filtro metálico, e limpe o recipiente de pó com uma esponja úmida. **SEQUE BEM.**

ATENÇÃO: não use detergentes para limpar o filtro ou o sistema de filtração. Todas as peças devem estar completamente secas antes do próximo uso do aspirador.

Se, para realizar uma limpeza mais profunda, pretender retirar o recipiente, pressione o botão de liberação do recipiente (15). Este botão é pequeno e está inserido no corpo do recipiente junto à bateria.

Como remontar após a limpeza:

- Introduza o filtro HEPA (b) no sistema de filtragem (a).
- Introduza o sistema de filtragem (a) no recipiente: introduza-o no seu alojamento e rode-o no sentido dos ponteiros do relógio até bloquear. Monte com cuidado ou a tampa do recipiente não fechará.

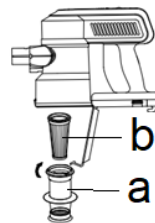
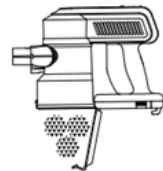

- Recolocar o recipiente (6) no corpo principal (3).

MANUTENÇÃO DE ESCOVA

Recomenda-se verificar periodicamente o estado da escova rotativa, a fim de garantir a durabilidade e o desempenho do produto. Caso a escova esteja suja, é necessário limpá-la. Para isso:

- Pegue a escova motorizada (12) e vire-a de cabeça para baixo. Sob a roda esquerda existe uma alavanca. Empurre para a direita para abrir a porta giratória do fecho da escova.
- Retire a escova rotativa e limpe-a; utilize um aspirador de pó ou lave com água e seque. Limpe a parte interna da escova (12) e o tubo de aspiração. Reinstale a escova.

RECARGA

AVISOS PARA UM BOM USO DA BATERIA

Durante a utilização o visor (2) indica o nível de carga. Quando o nível desce abaixo dos 10%, o ícone de carregamento  pisca e o dispositivo tem de ser recarregado.

Para a recarga, desligue o produto pressionando o botão de ligar (1), conecte o adaptador à tomada de corrente e o pino de conexão à tomada apropriada (4) na bateria. Se a bateria estiver conectada ao corpo do motor (3), o display (2) indicará o nível de carga. A recarga termina quando chega a 100%. Se a bateria for carregada desconectada do corpo do motor (3), durante o carregamento, 3 luzes azuis na bateria piscam. O carregamento termina quando as luzes permanecem acesas.

ATENÇÃO: As seguintes precauções ajudarão a preservar a duração da bateria.

- No primeiro uso e para os usos seguintes, a carga completa leva cerca de 5 horas.
- Carregar e descarregar SEMPRE a bateria completamente. Nunca deixar a bateria descarregada: caso o aparelho descarregue, proceder imediatamente com a recarga. Fazer pelo menos uma recarga por mês.
- Nunca deixe o aparelho carregando por mais de 8 horas. Ao término da carga, desconecte o adaptador e guarde-o em um local seco, tomando cuidado para não danificar os cabos de alimentação.
- **ATENÇÃO:** se você colocar o aparelho no suporte, conecte o adaptador SOMENTE quando quiser carregar a bateria. Quando a carga estiver completa, desconecte o adaptador.

A bateria tem uma duração limitada. Quando a duração diminui, os tempos de recarga aumentam. Se a bateria continuar fraca mesmo após a carga, isso significa que seu ciclo chegou ao fim e precisa ser substituída. Nesse caso, entre em contato com um centro de assistência autorizado. A bateria pode ser removida puxando a aba na parte traseira do aparelho e, ao mesmo tempo, puxando a bateria, conforme mostrado na figura.

AVISOS DE SEGURANÇA SOBRE A BATERIA

ATENÇÃO: para carregar o produto, utilize apenas o adaptador fornecido na embalagem.

Caso ele se danifique ou seja perdido, dirija-se a um Centro de Assistência autorizado e não utilize outros adaptadores que possam danificar a bateria interna e comprometer a funcionalidade do aparelho.

- Não jogue as baterias no fogo para evitar explosões. Caso seja necessário instalar a bateria, não use força ou pressione, isso pode causar vazamentos da bateria, superaquecimento, quebras e incêndios.
- Não utilize fios, agulhas ou outros objetos metálicos que possam causar um curto-circuito na bateria. Além disso, não coloque a bateria próxima a colares ou outros objetos metálicos, pois isso pode causar vazamentos de líquido da bateria, superaquecimentos, quebras e até incêndios.
- Por favor, não soldar os pontos de contato da bateria, isso pode causar vazamentos da bateria, superaquecimento, rupturas e risco de incêndio.
- Se o líquido das baterias entrar em contato com os olhos, há risco de cegueira. Não esfregue os olhos, mas enxágue imediatamente com bastante água limpa e procure um hospital para tratamento.
- Em caso de superaquecimento da bateria, ela muda de cor ou fica deformada durante o uso; substitua-a imediatamente por uma nova.
- Substitua a bateria apenas por uma bateria do mesmo tipo ou por um tipo equivalente.
- Não descarte as baterias usadas com o lixo doméstico. Entregue o produto nos "centros de coleta seletiva" designados pelas administrações municipais.

CARACTERÍSTICAS TÉCNICAS

- Alimentação do adaptador: AC 100-240V~50-60Hz - Saída do adaptador: DC 31V – 0.5A
- Bateria de lítio: 25.9V, 2200mAh - Potência de sucção: 20kPa

TABELA TÉCNICA DO FONTES DE ENERGIA: S018G3100500E

| | | |
|-----------------------------------|-----------|----|
| Tensão de entrada | 100-240 | V |
| Frequência de entrada | 50-60 | Hz |
| Tensão de saída | 31.0 a.C. | V |
| Corrente de saída | 0,5 | A |
| Potência de saída | 15.5 | W |
| Rendimento médio ativo | 85.85 | % |
| Rendimento em baixas cargas (10%) | 72.69 | % |
| Potência absorvida em vazio | 0.076 | W |

ESPAÑOL: ADVERTENCIAS DE USO

A continuación se presentan importantes indicaciones sobre la instalación, el uso y el mantenimiento. Conservar con cuidado este manual para cualquier consulta posterior; utilizar el producto solo de la manera que indica este manual de instrucciones; cualquier otro uso se considera inadecuado y peligroso; por ello el fabricante no puede ser considerado responsable en caso de que se produzcan daños derivados de usos inadecuados, erróneos o irracionales.

Antes del uso asegurarse de la integridad del aparato; en caso de duda no utilizarlo y dirigirse al personal de asistencia; no dejar los elementos del embalaje (bolsas de plástico, poliestireno expandido, clavos, grapas, etc.) al alcance de los niños ya que son fuentes potenciales de peligro; además, cabe recordar que los citados elementos deben ser objeto de una recogida selectiva.

Asegurarse de que los datos de la placa sean compatibles con los de la red eléctrica; la instalación se debe efectuar en función de las instrucciones del fabricante considerando la potencia del aparato indicada en la placa; una instalación errónea puede causar daños a personas, animales o cosas, por los cuales el fabricante no puede ser considerado responsable.

En caso de que sea necesario el uso de adaptadores, tomas

múltiples o prolongaciones, utilizar solo las conformes a las normas de seguridad vigentes; en todo caso no superar nunca los límites de absorción indicados en el adaptador sencillo y/o en las prolongaciones, así como el de potencia máxima marcado en el adaptador múltiple.

No dejar el aparato conectado si no está en funcionamiento; conviene sacar la clavija de la red de alimentación cuando el aparato no se utilice.

Desconecte siempre la unidad de la fuente de alimentación si la deja desatendida y antes de instalarla y desmontarla. Las operaciones de limpieza deben efectuarse después de haber sacado la clavija.

En caso de que al aparato esté fuera de uso y se haya decidido no repararlo, se recomienda inutilizarlo cortando el cable de alimentación.

- Los niños no deben jugar con el aparato.

- No acercarse al cable de alimentación a objetos cortantes o a superficies calientes y no tirar del mismo para sacar la clavija. No deje que cuelgue de la superficie de trabajo donde un niño pueda sostenerla. No utilizar el producto en caso de daños en el cable de alimentación, en la clavija o en caso de cortocircuitos; llevar a reparar el producto por parte de un centro de asistencia autorizado.

- No exponer el producto a condiciones atmosféricas adversas como lluvia, humedad, hielo, etc. Conservarlo en lugares secos. No manejar o tocar el producto con las manos húmedas o los pies descalzos.

- Este aparato puede ser utilizado por niños a partir de 8 años y por personas con capacidades físicas, sensoriales o mentales reducidas o con falta de experiencia o conocimiento si a dichas personas se ha asegurado una supervisión adecuada o bien si han recibido instrucciones sobre el uso seguro del aparato; las operaciones de limpieza y de mantenimiento no deben

ser efectuadas por niños a no ser que tengan más de 8 años y estén supervisados.

- Mantener el producto y el cable fuera del alcance de los niños menores de 8 años.

- No apto para uso comercial. Solo para uso doméstico

En caso de avería y/o de funcionamiento anómalo no manipular el aparato. Para una posible reparación, dirigirse únicamente a un centro autorizado por el fabricante y solicitar el uso de recambios originales. El incumplimiento de lo indicado puede comprometer la seguridad del aparato y anular la garantía.

Este aparato está diseñado para uso doméstico o similares: cocinas para el personal de tiendas, oficinas u otros centros de trabajo, para clientes de hoteles, moteles, hostales y similares.

Antes de cada uso, desenrolle el cable de alimentación.

El aparato no está diseñado para su uso a través de temporizadores externos o mandos a distancia.

Utilice únicamente piezas de repuesto y accesorios originales. No someta el producto a impactos fuertes se producirán daños serios. Mantenga la unidad lejos de materiales inflamables, calor, puntos fríos y vapor.

INFORMACIÓN DE USO

ADVERTENCIA: no aspirar objetos afilados o punzantes, sustancias inflamables o dañinas para la salud, ácidos, objetos incandescentes como colillas de cigarrillo, brasas, fósforos, cenizas.

En caso de que sea necesario cambiar un filtro, asegúrese de que el siguiente montaje se realice correctamente y que los nuevos filtros no estén mojados o húmedos. En ese caso, espere a que se sequen por completo.

No utilices la aspiradora si el sistema de filtrado no está completamente montado. El producto no es apto para la aspiración de líquidos ni de superficies húmedas.

No expongas el producto a altas temperaturas ni lo acerques a fuentes de calor.



ATENCIÓN: Mientras el aparato esté en funcionamiento, no acerques el orificio de aspiración a oídos, ojos, etc., ni a objetos frágiles (jarrones, instrumentos electrónicos)

Nunca dejes el aparato desatendido mientras esté en funcionamiento. No obstruyas las ranuras de ventilación. En caso de sobrecalentamiento o si el aparato produce humo, olores o ruidos inusuales, apágalo inmediatamente y verifica que el tubo esté libre de obstrucciones. Si el tubo está libre, contacta con el servicio de asistencia para su reparación. No sumerja el cuerpo del motor en agua ni en otros líquidos; para limpiarlo utilice un paño húmedo.

Para cambiar el accesorio o realizar operaciones de limpieza y mantenimiento, apague el aparato.

Limpie el aparato con regularidad para garantizar un mejor rendimiento y mayor duración.

Si el adaptador se rompe o se pierde, dirígete a un centro de asistencia para su reemplazo. Para las advertencias sobre la batería y el cargador, consulta el párrafo correspondiente.



PARTES AP85



- | | | |
|--------------------------------------|--|-------------------------------|
| 1. Botón de activación | 2. Pantalla | 3. Cuerpo del motor |
| 4. Toma de carga | 5. Boquilla de succión | 6. Contenedor de polvo |
| 7. Botón de liberación de accesorios | 8. Botón de extensión tubo | 9. Tubo de aluminio |
| 10. Accesorio | 11. Kit montaje en pared | 12. Cepillo motorizado |
| 14. Botón de apertura tapa | 15. Botón de liberación del contenedor | |
| 16. Botón de velocidad | 17. Filtro HEPA | 18. Rejilla de salida de aire |
| 19. Filtro de metal | 20. Botón de liberación de batería | |

FUNCIONAMIENTO

El aparato viene con varios accesorios que lo hacen multifuncional; una vez montado el accesorio adecuado para la tarea a realizar, como se ejemplifica en los siguientes párrafos, será suficiente encender el aparato con el botón (1). El aspirador cuenta con 3 velocidades: con el botón MODE (16), se puede alternar entre la velocidad baja y la velocidad alta. Es importante revisar periódicamente el estado del filtro HEPA (17) y del filtro de metal (19), asegurándose de limpiarlos o reemplazarlos si es necesario; también es fundamental vaciar con frecuencia el contenedor de polvo (6). Estas precauciones preservarán la durabilidad del producto y mejorarán su rendimiento de aspiración.

PANTALLA (2) En la pantalla, los números indican el porcentaje de carga. También se encuentran los siguientes símbolos:

 Cepillo rotativo bloqueado
 Baja velocidad:

 Conducto de aspiración bloqueado
 Velocidad alta

ACCESORIO ESCOBA PARA SUELOS

El cepillo (12) es adecuado para aspirar en cualquier tipo de suelo y alfombras. Está equipado con una articulación de 180° que garantiza la máxima libertad de movimiento y permite acceder incluso bajo muebles y sofás. Por último, cuenta un motor que mueve el rodillo de algodón suave para recoger la suciedad.

- La cepillo (12) se puede montar directamente al cuerpo principal (3), insertando el conector del cepillo en la boquilla (5). La inserción es a bayoneta hasta el clic.
- Para la limpieza de los suelos, monte el cepillo (12) en el tubo de aluminio (9) y el tubo en la boquilla (5).
- Para quitar los accesorios, presione los botones de liberación (7) en el tubo de aluminio (9) y en la boquilla (5).

TUBO TELESCÓPICO

El tubo de aluminio (9) es telescópico y puede alargarse o acortarse según la necesidad.

Presione el botón (8) y tire o empuje la parte superior del tubo hasta alcanzar la longitud deseada.

ACCESORIO BOQUILLA El accesorio (10) es adecuado para la aspiración en ranuras, ángulos, juntas de baldosas y lugares de difícil acceso. También está equipado con un cepillo adecuado para aspirar tejidos y superficies.

- El boquillo (10) se puede montar directamente en el cuerpo principal (3), insertándolo en la boca (5).
- Añadir el tubo de aluminio si se desean alcanzar superficies distantes, como la esquina del techo. Montar la boquilla (10) al tubo (9) y el tubo a la rejilla (5).

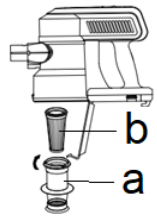
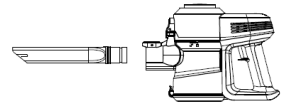

MANTENIMIENTO Y LIMPIEZA

ELIMINACION DEL POLVO DEL CONTENEDOR

Cuando el polvo alcanza el nivel máximo en el contenedor (6), es necesario retirarlo. Para vaciar el contenedor: Llevar la aspiradora sobre un cubo de basura y presionar el botón de apertura del contenedor (14). Este botón hará que se abra la tapa, dejando caer toda la suciedad. Se recomienda realizar esta operación al aire libre para evitar ensuciar la casa en caso de que parte del polvo salga del cubo. Cerrar la tapa nuevamente.

MANTENIMIENTO DEL SISTEMA DE FILTRACIÓN

Este aspirador está equipado con un filtro HEPA (17) y un filtro metálico (19), que permiten retener partículas y organismos microscópicos. De este modo, el aire que se emite desde el aspirador será más sano y limpio. Para mantener intactas las prestaciones del aspirador, se recomienda limpiar los filtros regularmente.

- Asegúrese de haber realizado la operación de eliminación del polvo del contenedor.
- Pulsar el botón de apertura de la tapa (14). Extraer el sistema de filtrado (a) girándolo en el sentido contrario a las agujas del reloj y tirando hacia usted.

a) Retire el filtro HEPA (b) del sistema de filtrado (a) y límpielo como se describe a continuación.

b) El sistema de filtrado, que incluye el filtro de malla metálica, se puede lavar con agua corriente.

Al menos una vez a la semana, agita el filtro HEPA en el recipiente para que caiga la suciedad.

Al menos una vez cada 2 meses, realiza una limpieza más profunda: enjuaga el filtro HEPA y el filtro metálico, y limpia el contenedor del polvo con una esponja húmeda. **SECAR COMPLETAMENTE.**

ATENCIÓN: no utilice detergentes para limpiar el filtro o el sistema de filtración. Todas las partes deben estar completamente secas antes del próximo uso de la aspiradora.

Si para realizar una limpieza más profunda desea separar el contenedor, presione el botón de liberación del contenedor (15). Este botón es pequeño y se inserta en el cuerpo del contenedor cerca de la batería.

Cómo volver a montar después de la limpieza:

- Inserte el sistema de filtración (19) en el contenedor (6) y gírelo en sentido antihorario para bloquearlo.
- Bajar la manija e insertar el filtro HEPA (17) en el sistema de filtrado.
- Montar el contenedor (6) en el cuerpo principal (3).

MANTENIMIENTO CEPILLO

Se recomienda revisar periódicamente el estado del cepillo rotatorio, con el fin de garantizar la durabilidad y el rendimiento del producto. Si el cepillo está sucio, es necesario limpiarlo. Para ello:

- Inserte el filtro HEPA (b) en el sistema de filtrado (a). Debajo de la rueda izquierda hay una palanca. Empuje hacia la derecha para abrir la puerta de bloqueo del cepillo giratorio.
- Volver a montar el recipiente (6) en el cuerpo principal (3).

RECARGA

ADVERTENCIAS PARA UN BUEN USO DE LA BATERÍA

Durante el uso, la pantalla (2) indica el nivel de carga. Cuando el nivel cae por debajo del 10%, el icono de carga  parpadea y es necesario recargar el dispositivo.

Durante el uso, la pantalla (2) indica el tiempo restante de uso. Cuando el conteo de minutos llega a cero, el aparato se apaga y debe ser recargado. Para la recarga, apague el producto con el botón de encendido (1), conecte el adaptador a la toma de corriente y el pin de conexión a la toma correspondiente (4) en la batería. Si la batería está conectada al cuerpo del motor (3), la pantalla (2) indica el nivel de carga. La carga finaliza cuando llega al 100%. Si la batería se carga desconectada del motor (3), durante la carga, 3 luces azules en la batería parpadean. La carga finaliza cuando las luces permanecen encendidas.

ATENCIÓN: Las siguientes recomendaciones ayudarán a preservar la duración de la batería.

- En el primer uso y para los usos posteriores, la carga completa es de aproximadamente 5 horas.
- Cargar y descargar SIEMPRE la batería por completo. NUNCA dejes la batería descargada: si el aparato se queda sin carga, procede a cargarlo de inmediato. Realiza al menos una carga al mes.
- NUNCA dejes el dispositivo cargando por más de 8 horas. Al finalizar la carga, desconecta el adaptador y guárdalo en un lugar seco, teniendo cuidado de no dañar los cables de alimentación..
- **ATENCIÓN:** si coloca el dispositivo en el soporte, conecte el adaptador SOLAMENTE cuando desee cargar la batería. Cuando la carga esté completa, desconecte el adaptador.

La batería tiene una duración limitada. Cuando la duración se acorta, los tiempos de carga aumentan. Si la batería sigue débil incluso después de cargarse, significa que su ciclo ha terminado y es necesario reemplazarla. En ese caso, comuníquese con un centro de asistencia autorizado. La batería se puede quitar tirando de la lengüeta en la parte trasera del dispositivo y al mismo tiempo extrayendo la batería, como se muestra en la figura.

ADVERTENCIAS DE SEGURIDAD SOBRE LA BATERÍA

ATENCIÓN: para cargar el producto, utilice únicamente el adaptador proporcionado en el paquete.

En caso de que se dañe o se pierda, dirígete a un Centro de Asistencia autorizado y no utilices otros adaptadores que podrían dañar la batería interna y comprometer la funcionalidad del dispositivo.

- No tires las baterías al fuego para evitar explosiones.
- En caso de que se deba instalar la batería, no use fuerza ni haga presión, ya que esto podría causar fugas de la batería, sobrecalentamiento, roturas y provocar un incendio.
- No utilices hilos, agujas u otros objetos metálicos que puedan cortocircuitar la batería. Además, no coloques la batería cerca de collares u otros objetos metálicos, ya que esto puede provocar fugas de líquido, sobrecalentamientos, roturas e incluso incendios. Por favor, no suelde los puntos de contacto de la batería, ya que esto podría causar fugas, sobrecalentamiento, roturas y riesgo de incendio.
- Si el líquido de las baterías entra en contacto con los ojos, existe el riesgo de ceguera. No frote los ojos, sino enjuáguelos inmediatamente con abundante agua limpia y dirígete al hospital para recibir tratamiento. En caso de sobrecalentamiento de la batería, esta cambia de color o se deforma durante su uso; reemplázala de inmediato por una nueva.
- Sustituir la batería solamente por una batería del mismo tipo o por un tipo equivalente.

No deseche las baterías usadas con los residuos domésticos. Entregue el producto en los correspondientes "centros de recogida selectiva" establecidos por las administraciones locales.

CARACTERÍSTICAS TÉCNICAS

- Alimentación del adaptador: AC 100-240V~50-60Hz - Salida del adaptador: DC 31V - 0.5A
- Batería de litio: 25.9V, 2200mAh - Potencia de succión 20Pa

TABLA TÉCNICA DEL ALIMENTADOR: S018G3100500E

| | | |
|--------------------------------|-----------|----|
| Tensión de entrada | 100-240 | V |
| Frecuencia de entrada | 50-60 | Hz |
| Tensión de salida | 31.0 a.C. | V |
| Corriente de salida | 0,5 | A |
| Potencia de salida | 15.5 | W |
| Rendimiento medio activo | 85.85 | % |
| Rendimiento a baja carga (10%) | 72.69 | % |
| Potencia absorbida en vacío | 0.076 | W |

DEUTSCH: HINWEISE:

Verwenden Sie das Gerät nur nach den Anweisungen in dieser Bedienungsanleitung. Jede anderweitige Verwendung gilt als unsachgemäß und gefährlich, und der Hersteller kann für Schäden nicht haftbar gemacht werden, die durch eine unsachgemäße, falsche oder unvernünftige Verwendung verursacht werden. Stellen Sie vor der Verwendung sicher, dass das Gerät unversehrt ist. Im Zweifelsfall verwenden Sie es nicht und wenden Sie sich an den Kundendienst.

Verpackungsmaterial (Plastiktüten, Styropor, Nägel, Klammern) muss für Kinder unzugänglich aufbewahrt werden, da es eine potenzielle Gefahrenquelle darstellt. Wir möchten Sie in diesem Zusammenhang auch daran erinnern, dass Verpackungsabfall der Mülltrennung zugeführt werden muss.

Stellen Sie sicher, dass die Angaben auf dem Typenschild mit denen des Stromnetzes übereinstimmen. Die Installation muss gemäß den Anweisungen des Herstellers unter Berücksichtigung der maximal auf dem Typenschild angegeben Leistung erfolgen. Eine unsachgemäße Installation kann zu Verletzungen von Personen, Tieren oder zu Sachschäden führen, für die der Hersteller nicht haftbar gemacht werden kann. Wenn Adapter, Mehrfachsteckdosen und Verlängerungskabel erforderlich

sind, verwenden Sie nur solche, die die geltenden Sicherheitsstandards erfüllen. In keinem Fall dürfen die am einfachen Adapter und/oder an den Verlängerungskabeln angegebenen Verbrauchsgrenzen sowie die maximale Leistung überschritten werden, die auf dem Mehrfachadapter angegeben ist.

- Verwenden Sie das Netzkabel nicht in der Nähe von scharfen Gegenständen oder heißen Oberflächen und ziehen Sie den Netzstecker nicht am Netzkabel aus der Steckdose. Lassen Sie es nicht von der Arbeitsplatte baumeln, wo ein Kind es halten könnte. Verwenden Sie das Gerät im Falle von Schäden am Netzkabel, Stecker oder im Falle von Kurzschlüssen nicht und lassen Sie es in einer Vertragswerkstatt reparieren.
- Setzen Sie das Gerät keinen ungünstigen Wetterbedingungen, wie z. B. Regen, Feuchtigkeit, Frost, aus und bewahren Sie es an einem trockenen Ort auf. Fassen Sie das Gerät nicht mit nassen Händen an und verwenden Sie es nicht barfuß.
- Dieses Gerät kann von Kindern ab 8 Jahren und von Personen mit eingeschränkten körperlichen, sensorischen oder geistigen Fähigkeiten oder mangelnder Erfahrung und Kenntnissen verwendet werden, wenn sie beaufsichtigt oder instruiert wurden, um das Gerät sicher zu verwenden und die damit verbundenen Gefahren zu verstehen. Kinder dürfen nicht mit dem Gerät spielen. Reinigung und Benutzerwartung dürfen nicht von Kindern ohne Aufsicht durchgeführt werden.
- Kinder dürfen nicht mit dem Gerät spielen.
- Bewahren Sie das Gerät und sein Netzanschluss außerhalb der Reichweite von Kinder unter 8 Jahren.
- Nicht für den gewerblichen Gebrauch bestimmt. Nur für den Hausgebrauch bestimmt.

Im Falle eines Defekts und/oder von Fehlfunktionen das Gerät nicht öffnen. Für Reparaturen wenden Sie sich an eine vom Hersteller autorisierte Werkstatt (Vertragswerkstatt) und fordern Sie den Einsatz von Original-Ersatzteilen. Die Nichtbeachtung der obigen Vorschriften kann die Sicherheit beeinträchtigen und zur Folge haben, dass die Garantie erlischt.

Dieses Gerät ist nur für den Hausgebrauch oder gleichwertiges bestimmt, in Situationen wie bspw.: Kantinen in kleinen Firmen oder ähnliche Arbeitsumgebungen, von Kunden in Hotels, Motels oder andere Art von touristische Unterkunft, wie ländlicher oder Wohn-Tourismus.

Das Gerät darf nicht mit einer Zeitschaltuhr oder mit einem separaten Fernwirksystem betrieben werden. Führen Sie vor jedem Gebrauch das Netzkabel aus.

Setzen Sie das Produkt keinen Stößen aus, es könnte beschädigt werden. Verwenden Sie nur originale und kompatible Teile und Zubehör.

Halten Sie das Gerät fern von brennbaren Materialien, Wärmequellen, Dampf- und kalte Zonen.

ALLGEMEINE INFORMATIONEN

Ziehen Sie keine scharfen oder spitzen Gegenstände, brennbare oder gesundheitsschädliche Substanzen, Säuren, glühende Objekte wie Zigarettenstummel, glühende Kohlen, Streichhölzer und Asche ein.

Falls es notwendig ist, einen Filter zu wechseln, stellen Sie sicher, dass der anschließende Einbau korrekt erfolgt und dass die neuen Filter nicht nass oder feucht sind. In diesem Fall warten Sie, bis sie vollständig trocken sind.

Verwenden Sie den Staubsauger nicht, wenn das Filtersystem nicht vollständig montiert ist. Das Produkt ist nicht zum Saugen von Flüssigkeiten oder feuchten Oberflächen geeignet.

Setzen Sie das Produkt keinen hohen Temperaturen aus und bringen Sie es nicht in die Nähe von Wärmequellen.

HINWEIS: Berühren Sie während des Betriebs des Geräts nicht den Ansaugöffnungen mit Ohren, Augen usw. und halten Sie ihn fern von zerbrechlichen Objekten (Vasen, Elektronikgeräten).

Lassen Sie das Gerät niemals unbeaufsichtigt, während es in Betrieb ist. Verstopfen Sie nicht die Lüftungsschlitze.

Bei Überhitzung oder falls das Gerät Rauch, Gerüche oder ungewöhnliche Geräusche produziert, schalten Sie es sofort aus und überprüfen Sie, ob der Schlauch frei von Verstopfungen ist. Wenn der Schlauch frei ist, wenden Sie sich an den Kundendienst zur Reparatur.

Tauchen Sie den Motor nicht in Wasser oder andere Flüssigkeiten; verwenden Sie zum Reinigen ein feuchtes Tuch. Schalten Sie das Gerät aus, um Zubehör zu wechseln oder Reinigungs- und Wartungsarbeiten durchzuführen. Reinigen Sie das Gerät regelmäßig, um eine bessere Leistung und eine längere Lebensdauer zu gewährleisten. Wenn der Adapter bricht oder verloren geht, wenden Sie sich bitte an ein Servicezentrum, um ihn ersetzen zu lassen. Für Hinweise zu Batterie und Netzteil beachten Sie bitte den entsprechenden Abschnitt.

TEILE AP85

- | | | | |
|---------------------------|----------------------------|--------------------------|------------------|
| 1. Betätigungstaste | 2. Display | 3. Motorengehäuse | 4. Ladeanschluss |
| 5. Saugdüse | 6. Staubbehälter | 7. Zubehörfreigabetaste | |
| 8. Teleskoprohr-Taste | 9. Aluminiumrohr | 10. Düsenaufsatz | |
| 11. Wandmontage-Kit | 12. Motorbürste | 14. Deckelöffnungs-Taste | |
| 15. Behälterfreigabetaste | 16. Geschwindigkeits-Taste | 17. HEPA-Filter | |
| 18. Luftauslassgitter | 19. Metallfilter | 20. Akku-Freigabetaste | |

FUNKTIONSWEISE

Das Gerät wird mit verschiedenen Zubehörteilen geliefert, die es multifunktional machen. Sobald das passende Zubehör für die auszuführende Operation montiert ist, wie in den folgenden Absätzen erläutert, genügt es, das Gerät mit der Taste (1) einzuschalten. Der Staubsauger verfügt über 3 Geschwindigkeiten: Mit der Taste MODE (16) kann zwischen niedriger und hoher Geschwindigkeit gewechselt werden. Überprüfen Sie regelmäßig den Zustand des HEPA-Filters (17) und des Metallfilters (19) und reinigen oder ersetzen Sie diese bei Bedarf. Es ist außerdem wichtig, den Staubbehälter (6) häufig zu entleeren. Diese Maßnahmen tragen dazu bei, die Lebensdauer des Produkts zu verlängern und die Saugleistung zu verbessern.

DISPLAY (2) Auf dem Display zeigen die Ziffern den Ladeprozentsatz an. Außerdem sind die folgenden Symbole vorhanden:

 Drehbürste blockiert

 Ansaugrohr blockiert

 Niedrige Geschwindigkeit

 Höchstgeschwindigkeit

ZUBEHÖR BÜRSTE FÜR BODENBELÄGE Die Bürste (12) ist für die Verwendung auf allen Bodenarten und Teppichen geeignet. Sie verfügt über ein 180° Gelenk, das maximale Bewegungsfreiheit ermöglicht und das Manövrieren unter Möbeln und Sofas erleichtert. Zudem ist sie mit einem integrierten Motor ausgestattet, der die weiche Baumwollrolle antreibt, um den Schmutz aufzusaugen.

- Die Bürste (12) kann direkt am Hauptgerät (3) montiert werden, indem der Bürstenstecker in die Düse (5) eingeführt wird. Der Einsatz erfolgt per Bajonett bis zum Klick.
- Für die Reinigung des Fußbodens die Bürste (12) am Aluminiumschlauch (9) anbringen und den Schlauch an die Düse (5) anschließen. Um die Zuhörteile zu entfernen, drücken Sie die Entriegelungstasten (7) am Aluminiumrohr (9) und an der Düse (5).

TELESKOPROHR Das Aluminiumrohr (9) ist teleskopisch und kann je nach Bedarf verlängert oder verkürzt werden. Drücken Sie die Taste (8) und ziehen Sie das obere Ende des Rohres nach oben oder drücken Sie es nach unten, bis Sie die gewünschte Länge erreicht haben.

DÜSE Die Düse (10) eignet sich zur Absaugung in Ritzen, Ecken, Fugen von Fliesen und an schwer zugänglichen Stellen. Er ist außerdem mit einer Bürste ausgestattet, die zum Staubsaugen von Stoffen und Oberflächen geeignet ist. Der Ausfluss (10) kann direkt am Hauptkörper (3) montiert werden, indem er in die Öffnung (5) eingesetzt wird. Fügen Sie das Aluminiumrohr hinzu, wenn Sie entfernte Flächen wie die Ecke der Decke erreichen möchten. Montieren Sie die Düse (10) am Rohr (9) und das Rohr an die Düse (5).

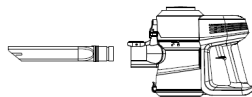

WARTUNG UND REINIGUNG

ENTFERNUNG DES STAUBS AUS DEM BEHÄLTER

Wenn der Staub das maximale Niveau im Behälter (6) erreicht hat, muss er entfernt werden. Um den Behälter zu entleeren:

Den Staubsauger über einen Müllbehälter bringen und die Taste zum Öffnen des Behälters (14) drücken. Diese Taste öffnet die Klappe, sodass der ganze Schmutz herausfällt. Es wird empfohlen, diese Aktion im Freien durchzuführen, um zu vermeiden, dass die Wohnung schmutzig wird, falls etwas Staub aus dem Behälter entweicht. Die Klappe wieder schließen.

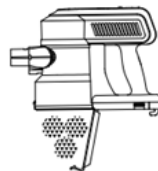

WARTUNG DES FILTRATIONS-SYSTEMS

Dieser Staubsauger ist mit einem HEPA-Filter (17) und einem Metallfilter (19) ausgestattet, die es ermöglichen, winzige Partikel und Organismen zurückzuhalten. Auf diese Weise wird die von dem Staubsauger abgegebene Luft gesünder und sauberer sein. Um die Leistungsfähigkeit des Staubsaugers zu erhalten, wird empfohlen, die Filter regelmäßig zu reinigen:

- Stellen Sie sicher, dass Sie den Staub aus dem Behälter entfernt haben.
- Drücken Sie die Deckelöffnungstaste (14).
- Nehmen Sie das Filtersystem (a) heraus, indem Sie es gegen den Uhrzeigersinn drehen und zu sich ziehen.
- a) Entfernen Sie den HEPA-Filter (b) aus dem Filtersystem (a) und reinigen Sie ihn wie unten beschrieben.
- b) Das Filtersystem, zu dem auch der Metallnetzfilter gehört, kann unter fließendem Wasser gewaschen werden.

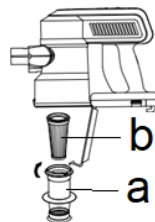

Mindestens einmal pro Woche den HEPA-Filter im Behälter schütteln, um den Schmutz zu lösen. Mindestens alle zwei Monate eine gründlichere Reinigung durchführen: den HEPA-Filter und den Metallfilter ausspülen und den Staubbehälter mit einem feuchten Schwamm reinigen. **VOLLSTÄNDIG TROCKNEN.**

ACHTUNG: Verwenden Sie keine Reinigungsmittel, um den Filter oder das Filtersystem zu reinigen. Alle Teile müssen vor der nächsten Benutzung des Staubsaugers vollständig trocken sein.

Wenn Sie für eine gründlichere Reinigung den Behälter abnehmen möchten, drücken Sie die Behälterentriegelungstaste (15). Dieser Knopf ist klein und wird in den Behälterkörper in der Nähe der Batterie eingesetzt.

Wie man nach der Reinigung wieder zusammenbaut:

- Setzen Sie den HEPA-Filter (b) in das Filtersystem (a) ein.
- Setzen Sie das Filtersystem (a) in den Behälter ein: Setzen Sie es in seine Aufnahme ein und drehen Sie es im Uhrzeigersinn, bis es einrastet. Vorsichtig zusammenbauen, sonst lässt sich der Behälterdeckel nicht schließen.
- Montiere den Behälter (6) am Hauptkörper (3) wieder.

BÜRSTENWARTUNG Es wird empfohlen, den Zustand der rotierenden Bürste regelmäßig zu überprüfen, um die Haltbarkeit und Leistung des Produkts sicherzustellen. Falls die Bürste verschmutzt ist, muss sie gereinigt werden. Zu diesem Zweck: Nehmen Sie die motorisierte Bürste (12) und kippen Sie sie um. Unter dem linken Rad befindet sich ein Hebel. Drücken Sie nach rechts, um die rotierende Bürstenverriegelungstür zu öffnen. Schieben Sie sie nach außen. Entfernen Sie die rotierende Bürste und reinigen Sie sie; verwenden Sie einen Staubsauger oder waschen Sie sie mit Wasser und trocknen Sie sie. Reinigen Sie das Innere der Bürste (12) sowie den Saugkanal. Montieren Sie die Bürste wieder.

AUFLADUNG

WARNUNGEN FÜR EINE GUTE NUTZUNG DER BATTERIE

Während des Gebrauchs zeigt das Display (2) den Ladezustand an. Wenn der Ladestand unter 10 % sinkt, blinkt das Ladesymbol  und das Gerät muss aufgeladen werden. Für das Aufladen das Produkt mit der Einschalttaste (1) ausschalten, das Netzteil an die Steckdose anschließen und den Verbindungsstift an die entsprechende Buchse (4) auf dem Akku anschließen.

Wenn die Batterie mit dem Motorblock (3) verbunden ist, zeigt das Display (2) den Ladezustand an. Der Ladevorgang endet, wenn 100 % erreicht sind.

Wenn die Batterie vom Motorblock (3) getrennt aufgeladen wird, blinkt während des Ladevorgangs blinken 3 blaue Lichter am Akku. Der Ladevorgang endet, wenn die Lichter weiterhin leuchten.

ACHTUNG: Die folgenden Maßnahmen verlängern die Akkulaufzeit

- Bei der ersten Benutzung und für die folgenden Nutzungen beträgt die vollständige Aufladung etwa 5 Stunden. Laden Sie den Akku immer vollständig auf und lassen Sie ihn niemals leer. Falls das Gerät leer ist, laden Sie es sofort wieder auf. Führen Sie mindestens einmal im Monat eine Aufladung durch.
- Lassen Sie das Gerät NIE länger als 8 Stunden am Ladegerät. Trennen Sie nach dem Laden den Adapter und bewahren Sie ihn an einem trockenen Ort auf, wobei Sie darauf achten, die Stromkabel nicht zu beschädigen.
- **ACHTUNG:** Wenn Sie das Gerät auf die Halterung stellen, schließen Sie den Adapter NUR an, wenn Sie den Akku aufladen möchten. Trennen Sie den Adapter, wenn der Ladevorgang abgeschlossen ist.

Die Batterie hat eine begrenzte Lebensdauer. Wenn die Laufzeit kürzer wird, verlängern sich die Ladezeiten. Wenn die Batterie auch nach dem Laden schwach ist, bedeutet das, dass ihr Zyklus beendet ist und sie ersetzt werden muss. In diesem Fall wenden Sie sich bitte an ein autorisiertes Servicezentrum. Die Batterie kann entfernt werden, indem Sie die Lasche auf der Rückseite des Geräts ziehen und gleichzeitig die Batterie herausziehen, wie im Bild gezeigt.

SICHERHEITSHINWEISE ZUR BATTERIE ACHTUNG: Für das Aufladen des Produkts verwenden Sie bitte nur den im Lieferumfang enthaltenen Adapter.

Im Falle einer Beschädigung oder eines Verlusts wenden Sie sich bitte an ein autorisiertes Servicezentrum und verwenden Sie keine anderen Adapter, die den Akku beschädigen und die Funktionalität des Geräts beeinträchtigen könnten.

- Werfe die Batterien nicht ins Feuer, um Explosionen zu vermeiden.
- Im Falle einer Installation der Batterie verwenden Sie bitte keine Gewalt oder drücken Sie nicht, da dies zu Undichtigkeiten, Überhitzung, Bruch und Brand führen könnte.
- Verwenden Sie keine Drähte, Nadeln oder andere metallische Gegenstände, um die Batterie kurzschließen. Legen Sie die Batterie außerdem nicht in die Nähe von Halsketten oder anderen metallischen Gegenständen, da dies zu Flüssigkeitsundichtigkeiten, Überhitzung, Beschädigungen und

Brandgefahr führen kann. Bitte löten Sie die Kontaktpunkte der Batterie nicht, da dies zu Leckagen, Überhitzung, Bruch und Brandgefahr führen kann.

- Wenn die Flüssigkeit in den Batterien mit den Augen in Berührung kommt, besteht die Gefahr der Erblindung. Reiben Sie nicht an den Augen, sondern spülen Sie sie sofort gründlich mit sauberem Wasser aus und suchen Sie umgehend ein Krankenhaus auf, um behandelt zu werden.
- Im Falle einer Überhitzung der Batterie ändert sie ihre Farbe oder wird während der Benutzung verzogen. Ersetzen Sie sie umgehend durch eine neue.
- Ersetzen Sie die Batterie nur durch eine Batterie desselben Typs oder durch einen gleichwertigen Typ.
- Entsorgen Sie gebrauchte Batterien nicht mit dem Hausmüll. Bringen Sie das Produkt zu den entsprechenden „Recyclinghöfen“, die von den Gemeindeverwaltungen eingerichtet wurden.

TECHNISCHE EIGENSCHAFTEN

- Netzteil: AC 100-240V~50-60Hz - Ausgang Adapter: DC 31V – 0,5A
- Lithium-Batterie: 25,9 V, 2200 mAh - Saugkraft 20 kPa

ERSATZFILTER-KIT: Fordere bei deinem vertrauenswürdigen Händler das Filterkit Modell GIRMI RAP8FL an

TECHNISCHE TABELLE FÜR NETZTEILE: S018G3100500E

| | | |
|----------------------------------|-----------|----|
| Eingangsspannung | 100-240 | V |
| Eingangsfrequenz | 50-60 | Hz |
| Ausgangsspannung | 31.0 a.C. | V |
| Ausgangsstrom | 0,5 | A |
| Ausgangsleistung | 15.5 | W |
| Durchschnittliche aktive Rendite | 85.85 | % |
| Niedriglastverhalten (10%) | 72.69 | % |
| Leistungsaufnahme im Leerlauf | 0.076 | W |

FRANCAIS: ADVERTISSEMENT

Les indications suivantes sont très importantes en ce qui concerne l'installation, usage et manutention de cet appareil; gardez soigneusement ce manuel pour des futures consultations; n'utilisez pas l'appareil que selon les indications de ce manuel d'instructions; n'importe quel autre type d'utilisation devra être considéré inapproprié et potentiellement dangereux; pour cette raison le constructeur ne pourra pas être rendu responsable si des dommages résultants de l'utilisation inappropriée ou irresponsable de l'appareil se produisent.

Avant de l'utilisation, certifiez-vous de l'intégrité de l'appareil; en cas de doute ne l'utilisez pas et adressez-vous à l'assistance technique autorisée; ne laissez pas des parties de l'emballage (sacs de plastique, polystyrène,

ongles, agrafages, etc.) à la portée des enfants, car elles constituent des potentielles sources de danger; en outre, il faut rappeler que ces parties doivent être objet de collecte différencié de résidus. Certifiez-vous que les données constants de la plaque sont compatibles avec ceux du réseau électrique; l'installation doit être effectuée selon les instructions du constructeur, considérant la maximale puissance de l'appareil indiquée sur la plaque; une installation défectueuse pourra endommager des personnes, des animaux ou des objets, par lesquels le constructeur ne pourra pas être rendu responsable.

Au cas de nécessité d'emploi d'un adaptateur, des prises multiples ou des extensions, n'utiliser que ceux qui soient en conformité aux normes de sécurité en vigueur; en tout cas, jamais dépasser les limites d'absorption indiqués sur l'adaptateur simple et/ou sur les extensions, ni ceux de maximale puissance indiqués sur les adaptateurs multiples.

Ne pas laisser l'appareil inutilement connecté à la prise électrique; c'est toujours mieux de le déconnecter quand il n'est pas à l'usage.

Débranchez toujours l'appareil de l'alimentation électrique s'il est laissé sans surveillance. Pour le nettoyage déconnectez la fiche du secteur électrique.

Quand l'appareil soit hors usage et ait été décidé qu'il ne sera pas réparé, on recommande son inutilisation, en coupant son câble d'alimentation.

- Ne pas approcher le câble d'alimentation d'objets coupants ou de surfaces chaudes, et ne pas tirer sur le cordon d'alimentation pour le débrancher de la prise. Ne le laissez pas pendre du plan de travail où un enfant pourrait le tenir.

- Ne pas utiliser l'appareil si le câble d'alimentation ou la fiche de connexion électrique sont endommagés, ou encore en cas de court-circuits; dans ce cas là, apporter l'appareil à un centre d'assistance autorisé.

- L'appareil n'est pas indiqué pour être exposé à des conditions météorologiques défavorables (pluie, vent, humidité, la glace, etc.); Gardez-le dans un endroit sec. Jamais opérer ou même toucher l'appareil avec les mains mouillées ou les pieds nus.
 - Les enfants ne doivent pas jouer avec cet appareil.
 - Cet appareil peut être utilisé par des enfants âgés de plus de 8 ans et par des personnes avec une réduite capacité physique, sensorial ou mental, ou encore avec peu d'expérience à son usage, pourvu qu'une supervision adéquate leur en soit assuré, ou s'ils auraient été instruits à l'usage de l'appareil en complete securité. Les opérations de nettoyage e de manutention ne oivent pás être efectués par des enfants, sauf pour ceux qui sont âgés de plus de 8 ans et sont supervisionés.
 - Gardez l'appareil et le câble d'alimentation hors la portée des enfants âgés de moins de 8 ans.
 - N'utiliser que des accéssoires e pièces d'origine.
- Si le câble d'alimentation est endommagé ou en cas de panne et / ou de dysfonctionnement, ne modifiez pas l'appareil. Toute réparation doit être effectuée par le fabricant ou par son service d'assistance technique ou, en tout cas, par une personne possédant une qualification similaire, afin d'éviter tout risque. Le non-respect de ce qui précède peut compromettre la sécurité de l'appareil et invalider les conditions de la garantie.
- Cet appareil est destiné à être utilisé dans les ménages et des applications similaires: les cuisines du personnel dans les magasins, bureaux et autres environnements de travail, pour les clients dans les hôtels, motels et autres environnements de type résidentiel, de type lit et petit-déjeuner, hébergement.
 - L'appareil n'est pas conçu pour être utilisé avec une minuterie extérieure ou un commande à distance.

- Avant chaque utilisation, effectuez le cordon d'alimentation. Ne soumettez pas le produit à des chocs susceptibles de l'endommager. Tenir l'appareil à l'écart des environnements où il peut y avoir des gaz, vapeurs, des substances inflammables ou explosives.

INFORMATION GÉNÉRAL

Ne pas aspirer d'objets tranchants ou pointus, de substances inflammables ou nuisibles à la santé, d'acides, d'objets incandescents tels que des mégots de cigarette, des braises, des allumettes, des cendres.

Si un filtre doit être remplacé, assurez-vous que le nouveau montage se fasse correctement et que les nouveaux filtres ne soient ni mouillés ni humides. Dans ce cas, attendez qu'ils soient complètement secs.

Ne pas utiliser l'aspirateur si le système de filtration n'est pas complètement monté. Le produit n'est pas destiné à l'aspiration de liquides ou de surfaces humides.

Ne pas exposer le produit à des températures élevées et ne pas l'approcher de sources de chaleur.

 **ATTENTION : pendant que l'appareil est en marche, ne pas approcher l'orifice d'aspiration des oreilles, des yeux, etc., ni d'objets fragiles (vases, appareils électroniques)...).**

Ne laissez jamais l'appareil sans surveillance pendant son fonctionnement. Ne bloquez pas les fentes de ventilation. En cas de surchauffe, ou si l'appareil dégage de la fumée, des odeurs ou des bruits inhabituels, éteignez-le immédiatement et vérifiez que le tuyau est dégagé. Si le tuyau est libre, contactez l'assistance pour une réparation.

Ne plongez pas le corps moteur dans l'eau ou dans d'autres liquides ; pour le nettoyer, utilisez un chiffon humide. Pour changer d'accessoire ou effectuer des opérations de nettoyage et d'entretien, éteignez l'appareil. Nettoyez régulièrement l'appareil pour garantir de

meilleures performances et une durée de vie prolongée. Si l'adaptateur se casse ou est perdu, veuillez vous adresser à un centre de service pour le remplacer. Pour les avertissements concernant la batterie et l'alimentation, veuillez vous référer au paragraphe approprié.





PIÈCES AP85

- | | | |
|--------------------------------------|-------------------------------------|--------------------------|
| 1. Touche de démarrage | 2. Écran | 3. Corps du moteur |
| 4. Prise de chargement | 5. Buse d'aspiration | 6. Conteneur à poussière |
| 7. Touche déverrouillage accessoires | 8. Touche d'extension du tube | 9. Tube en aluminium |
| 10. Embout | 11. Kit de montage mural | 12. Brosse motorisée |
| 14. Touche ouverture couvercle | 15. Touche déverrouillage conteneur | 16. Touche de Vitesse |
| 17. Filtre HEPA | 18. Grille de sortie d'air | |
| 19. Filtre en métal | 20. Touche déverrouillage batterie | |

FONCTIONNEMENT

L'appareil est fourni avec divers accessoires qui le rendent multifonctionnel ; une fois l'accessoire adapté à l'opération à réaliser montée, comme illustré dans les paragraphes suivants, il suffira d'allumer l'appareil avec le bouton (1). L'aspirateur est doté de 3 vitesses : avec le bouton MODE (16), il est possible de passer de la vitesse basse à la vitesse élevée. Il est important de vérifier régulièrement l'état du filtre HEPA (17) et du filtre en métal (19), en veillant à les nettoyer ou à les remplacer si nécessaire ; il est également important de vider souvent le conteneur à poussière (6). Ces précautions prolongeront la durée de vie du produit et amélioreront ses performances d'aspiration.

ÉCRAN (2) Sur l'écran, les chiffres indiquent le pourcentage de charge. Les symboles suivants sont également présents:

-  La brosse rotative est bloquée
-  Le conduit d'aspiration est bloqué
-  Vitesse faible
-  Vitesse maximale

ACCESSOIRE BROSSE POUR SOLS

La brosse (12) est adaptée à l'aspiration sur tout type de sol et sur les tapis. Elle est équipée d'un joint à 180° pour offrir une liberté de mouvement maximale et pour passer facilement sous les meubles et les canapés. Enfin, elle dispose d'un moteur intégré qui fait tourner le rouleau en coton doux pour ramasser la saleté.

- La brosse (12) peut être montée directement sur le corps principal (3), en insérant le connecteur de la brosse dans l'embout (5). L'insertion se fait par un mouvement de baïonnette jusqu'au clic.
- Pour le nettoyage des sols, fixez la brosse (12) au tube en aluminium (9), puis le tube à l'embout (5).
- Pour retirer les accessoires, appuyez sur les boutons de déverrouillage (7) sur le tube en aluminium (9) et sur l'embout (5).

TUBE TÉLESCOPIQUE

Le tube en aluminium (9) est télescopique et peut être allongé ou raccourci selon les besoins. Appuyez sur le bouton (8) et tirez ou poussez la partie supérieure du tube jusqu'à obtenir la longueur souhaitée.

ACCESSOIRE BEC La buse (10) convient pour aspirer les fissures, les coins, les joints de carrelage et les endroits difficiles d'accès. Il est également équipé d'une brosse adaptée pour aspirer les tissus et surfaces.

- Le bec (10) peut être monté directement sur le corps principal (3) en l'insérant dans l'orifice (5).
- Ajouter le tube en aluminium si l'on souhaite atteindre des surfaces éloignées, comme l'angle du plafond. Monter l'embout (10) sur le tube (9), puis le tube sur l'orifice (5).

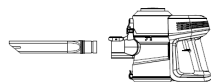

ENTRETIEN ET NETTOYAGE

ENLÈVEMENT DE LA POUSSIÈRE DU CONTENEUR

Lorsque la poussière atteint le niveau maximum dans le conteneur (6), il est nécessaire de la retirer. Pour vider le conteneur :

Apportez l'aspirateur au-dessus d'une poubelle et appuyez sur le bouton d'ouverture du conteneur (14). Ce bouton ouvrira le couvercle, laissant tomber toute la saleté. Il est conseillé d'effectuer cette opération à l'extérieur pour éviter de salir la maison au cas où une partie de la poussière sortirait de la poubelle. Refermez le couvercle.

MAINTENANCE DU SYSTÈME DE FILTRATION

Cet aspirateur est équipé d'un filtre HEPA (17) et d'un filtre métallique (19), qui permettent de retenir des particules et des organismes très petits. Ainsi, l'air rejeté par l'aspirateur sera plus sain et plus pur. Pour maintenir les performances de l'aspirateur, il est recommandé de nettoyer les filtres régulièrement.

- Assurez-vous d'avoir effectué l'opération de dépoussiérage du conteneur.
- Appuyez sur le bouton d'ouverture du couvercle (14)
- Extrayez le système de filtration (a) en le tournant dans le sens inverse des aiguilles d'une montre et en le tirant vers vous.

a) Retirez le filtre HEPA (b) du système de filtre (a) et nettoyez-le comme décrit ci-dessous.

b) Le système de filtration, qui comprend le filtre à mailles métalliques, peut être lavé à l'eau courante.

Au moins une fois par semaine, secouer le filtre HEPA dans le récipient pour faire tomber la poussière.

Au moins une fois tous les deux mois, effectuer un nettoyage plus approfondi : rincer le filtre HEPA et le filtre métallique, et nettoyer le conteneur à poussière avec une éponge humide. **SÈCHER COMPLÈTEMENT.**

ATTENTION: ne pas utiliser de détergents pour nettoyer le filtre ou le système de filtration. Toutes les pièces doivent être complètement sèches avant la prochaine utilisation de l'aspirateur.

Si, pour effectuer un nettoyage plus approfondi, vous souhaitez détacher le récipient, appuyez sur le bouton de déverrouillage du récipient (15). Ce bouton est petit et inséré dans le corps du conteneur à proximité de la batterie. Comment remonter après le nettoyage :

- Insérez le filtre HEPA (b) dans le système de filtre (a).
- Insérez le système de filtration (a) dans le récipient : insérez-le dans son logement et tournez-le dans le sens des aiguilles d'une montre jusqu'à ce qu'il se verrouille. Assemblez soigneusement, sinon le couvercle du récipient ne se fermera pas.
- Réassembler le conteneur (6) au corps principal (3).

ENTRETIEN DE LA BROSSSE

Il est recommandé de vérifier régulièrement l'état de la brosse rotative afin de garantir la durabilité et les performances du produit. Si la brosse est sale, il est nécessaire de la nettoyer. À cet effet :

- Prenez la brosse motorisée (12) et retournez-la. Sous la roue gauche se trouve un levier. Poussez vers la droite pour ouvrir la porte de verrouillage de la brosse rotative.
- Retirez la brosse rotative et nettoyez-la ; utilisez un aspirateur ou lavez-la à l'eau et séchez-la. Nettoyez l'intérieur de la brosse (12) et le conduit d'aspiration. Remontez la brosse.

RECHARGE

AVERTISSEMENTS POUR UN BON UTILISATION DE LA BATTERIE

Pendant l'utilisation, l'écran (2) indique le niveau de charge. Lorsque le niveau descend en dessous de 10 %, l'icône de charge  clignote et l'appareil doit être rechargé.

Pour la recharge, éteignez le produit avec le bouton d'alimentation (1), branchez l'alimentation sur la prise électrique et connectez la fiche à la prise appropriée (4) sur la batterie. Si la batterie est connectée au moteur (3), l'écran (2) indique le niveau de charge. La charge se termine lorsqu'elle atteint 100%.

Si la batterie est chargée détachée du moteur (3), pendant la charge, 3 voyants bleus sur la batterie clignotent. La charge se termine lorsque les lumières restent allumées.

ATTENTION : Les mesures suivantes préserveront la durée de vie de la batterie.

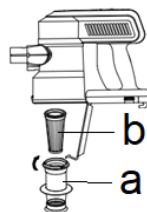
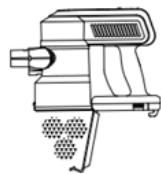

- Lors de la première utilisation et pour les utilisations suivantes, la charge complète est d'environ 5 heures.
- Charger et décharger TOUJOURS complètement la batterie. Ne jamais laisser la batterie déchargée : si l'appareil s'éteint, procédez immédiatement à la recharge. Effectuez au moins une recharge par mois.
- Ne laissez JAMAIS l'appareil en charge pendant plus de 8 heures. À la fin de la charge, débranchez l'adaptateur et conservez-le dans un endroit sec, en veillant à ne pas endommager les câbles d'alimentation.
- **ATTENTION** : si vous placez l'appareil sur le support, branchez l'adaptateur UNIQUEMENT lorsque vous souhaitez charger la batterie. Une fois la charge terminée, débranchez l'adaptateur.

La batterie a une durée limitée. Lorsque sa durée diminue, les temps de recharge augmentent. Si la batterie est faible même après la charge, cela signifie que son cycle est terminé et qu'il faut la remplacer. Dans ce cas, contactez un centre de service autorisé. La batterie peut être retirée en tirant sur la languette au dos de l'appareil tout en retirant simultanément la batterie, comme illustré sur la figure.

AVERTISSEMENTS DE SÉCURITÉ SUR LA BATTERIE

ATTENTION : pour recharger le produit, utilisez uniquement l'adaptateur fourni dans l'emballage.

En cas de dommage ou de perte, veuillez vous adresser à un centre d'assistance agréé et ne pas utiliser d'autres adaptateurs qui pourraient endommager la batterie interne et compromettre le bon fonctionnement.

- Ne jetez pas les batteries dans le feu, pour éviter les explosions.
- En cas d'installation de la batterie, ne pas utiliser la force ni exercer de pression, cela pourrait entraîner des fuites de la batterie, un échauffement, des ruptures et un risque d'incendie.
- Ne pas utiliser de fils, d'aiguilles ou d'autres objets métalliques pour court-circuiter la batterie. De plus, ne placez pas la batterie à proximité de colliers ou d'autres objets métalliques, car cela pourrait provoquer des fuites de liquide, des surchauffes, des ruptures et des incendies.
- Veuillez ne pas souder les points de contact de la batterie, cela pourrait provoquer des fuites, une surchauffe, des ruptures et un risque d'incendie.
- Si le liquide des batteries entre en contact avec les yeux, il y a un risque de cécité. Ne frottez pas les yeux, mais rincez-les immédiatement à grande eau propre et rendez-vous à l'hôpital pour un traitement.
- En cas de surchauffe de la batterie, celle-ci change de couleur ou se déforme pendant l'utilisation, remplacez-la immédiatement par une nouvelle.
- Remplacez la batterie uniquement par une batterie du même type ou par un type équivalent.
- Ne jetez pas les piles usagées avec les déchets ménagers. Déposez le produit dans les « points de collecte » mis en place par les municipalités.

CARACTÉRISTIQUES TECHNIQUES

- Alimentation de l'adaptateur : AC 100-240V~50-60Hz - Sortie de l'adaptateur : DC 31V – 0.5A
 - Batterie au lithium : 25.9V, 2200mAh - Puissance d'aspiration : 20kPa
- KIT FILTRE DE REMPLACEMENT : demandez à votre revendeur de confiance le kit de filtres modèle GIRMI RAP8FL

TABLEAU TECHNIQUE ALIMENTATEUR: S018G3100500E

| | | |
|----------------------------------|-----------|----|
| Tension d'entrée | 100-240 | V |
| Fréquence d'entrée | 50-60 | Hz |
| Tension de sortie | 31.0 a.C. | V |
| Courant de sortie | 0,5 | A |
| Puissance de sortie | 15.5 | W |
| Rendement moyen actif | 85.85 | % |
| Rendement à faible charge (10 %) | 72.69 | % |
| Puissance absorbée à vide | 0.076 | W |

RIFIUTI APPARECCHIATURE ELETTRICHE ED ELETTRONICHE

Al termine del suo periodo di vita, il prodotto va smaltito seguendo le direttive vigenti riguardo alla raccolta differenziata e non deve essere trattato come un normale rifiuto di nettezza urbana.

Il prodotto va smaltito presso i centri di raccolta autorizzati allo scopo, o restituito al rivenditore, qualora si voglia sostituire il prodotto con uno equivalente nuovo. Il costruttore si occuperà dello smaltimento del prodotto secondo quanto prescritto dalla legge. Il prodotto è composto di parti non biodegradabili e di sostanze potenzialmente inquinanti per l'ambiente se non correttamente smaltite; altre parti possono essere riciclate. E' dovere di tutti contribuire alla salute ecologica dell'ambiente seguendo le corrette procedure di smaltimento. Il simbolo mostrato a lato indica che il prodotto risponde ai requisiti richiesti dalle nuove direttive introdotte a tutela dell'ambiente (2002/96/EC, 2003/108/EC, 2002/95/EC, 2012/19/EC) e che deve essere smaltito correttamente al termine del suo periodo di vita. Chiedere informazioni al comune di residenza in merito alle zone dedicate allo smaltimento dei rifiuti. Chi non smaltisce il prodotto nel modo indicato ne risponde secondo le leggi vigenti. Se il prodotto è di piccole dimensioni (dimensioni esterne inferiori a 25cm) è possibile riportare il prodotto al rivenditore senza obbligo di nuovo acquisto.



WASTE OF ELECTRIC AND ELECTRONIC EQUIPMENT

The product is made of non-biodegradable and potentially polluting substances if not properly disposed of; other parts can be recycled. It's our duty to contribute to the ecological health of the environment following the correct procedures for disposal. The crossed out wheeled bin symbol indicates the product complies with the requirements of the new directives introduced to protect the environment (2002/96/EC, 2003/108/EC, 2002/95/EC, 2012/19/EC) and must be properly disposed at the end of its lifetime. If you need further information, ask for the dedicated waste disposal areas at your place of residence. Who does not dispose of the product as specified in this section shall be liable according to the law.

RESÍDUOS DE APARELHOS ELÉTRICOS E ELÉTRÔNICOS

O aparelho é composto de algumas partes não biodegradáveis e de substâncias potencialmente tóxicas para o ambiente, se não forem correctamente eliminadas; outras partes podem ser recicladas. É dever de todos contribuir para a saúde ecológica do ambiente. Observando os correctos procedimentos de eliminação. O símbolo mostrado ao lado indica que o aparelho responde aos requisitos exigidos pelas novas directivas introduzidas pela tutela do ambiente (2002/96/EC, 2003/108/EC, 2002/95/EC, 2012/19/EC) e que deve ser eliminado correctamente no final do seu período de vida. Peça informações na câmara municipal da sua área de residência, se precisar de saber a localização dos centros de recolha deste tipo de resíduos. Quem não eliminar o aparelho do modo indicado neste parágrafo responde segundo as leis em vigor.

RESIDUOS DE APARATOS ELÉCTRICOS Y ELECTRÓNICOS

El producto está hecho de sustancias no biodegradables y potencialmente contaminantes si no se desechan adecuadamente, otras partes pueden ser recicladas. Es nuestro deber de contribuir a la salud ecológica del medio ambiente siguiendo los procedimientos adecuados para su eliminación. El contenedor tachado símbolo indica que el producto cumple con los requisitos de las nuevas directivas adoptadas para proteger el medio ambiente (2002/96/CE, 2003/108/CE, 2002/95/CE, 2012/19/CE) y debe desecharse adecuadamente al final de su vida útil. Si necesita más información, pregunte por las áreas de disposición de residuos dedicados a su lugar de residencia. Quién no disponer del producto como se especifica en esta sección será responsable conforme a la ley.

ENTSORGUNG VON ELEKTRO- UND ELEKTRONIKALTGERÄTEN

Das Symbol auf der rechten Seite zeigt, dass das Gerät den Anforderungen der neuen Richtlinien entspricht, die eingeführt wurden, um die Umwelt zu schützen (2002/96/EG, 2003/108/EG, 2002/95/EG, 2012/19/EG), und ordnungsgemäß am Ende seiner Lebensdauer entsorgt werden muss. Erkundigen Sie sich an Ihrem Wohnort, wo sich entsprechende Deponien für die Entsorgung von Elektroschrott befinden. Wenn Sie das Gerät nicht gemäß den in diesem Absatz genannten Vorschriften entsorgen, haften Sie nach den gesetzlichen Bestimmungen.

RÉSIDUS D'APPAREILS ELÉCTRIQUES ET ELÉCTRONIQUES

L'appareil est composé par quelques parties non biodegradables et des substances potentiellement toxiques pour l'environnement, s'elles ne sont pas correctement éliminées; d'autres parties peuvent être recyclés. C'est le devoir de chacun contribuer à la santé écologique de l'environnement en observant les correctes procédures d'élimination. Le symbol montré à coté indique que l'appareil répond aux exigences des nouvelles directives introduites par la tutelle de l'environnement (2002/96/EC, 2003/108/EC, 2002/95/EC, 2012/19/EC) et qu'il doit être éliminé correctement à la fin de son période de vie. Demandez des informations chez votre mairie, si vous voulez savoir la localisation des centres de dépôt de ce type de résidus. Ceux qui n'éliminent pas l'appareil selon les indications de ce paragraphe répondront selon les termes des lois en vigueur.

Per conoscere l'assistenza più vicina a Voi, o richiedere questo manuale in formato elettronico, contattare il numero di telefono 0541/694246, fax 0541/756430, o l'indirizzo E-Mail assistenza@trevidea.it e chiedere del responsabile Centri Assistenza.

To find the nearest service center, please call the telephone number 0541 694246, fax number 0541 756430 or contact us at assistenza@trevidea.it asking for the service centers supervisor.

La TREVIDEA S.r.l. si riserva il diritto di apportare a questi apparecchi modifiche ELETTRICHE - TECNICHE - ESTETICHE e/o sostituire parti senza alcun preavviso, ove lo ritenesse più opportuno, per offrire un prodotto sempre più affidabile, di lunga durata e con tecnologia avanzata. TREVIDEA S.r.l. si scusa inoltre per eventuali errori di stampa.

L'apparecchio è conforme ai requisiti richiesti dalle direttive dell'Unione Europea ed è pertanto marcato con il marchio CE

Appliance is conform to the pertinent European regulation and is therefore marked with the CE mark.



www.girmi.it

TREVIDEA S.r.l.

**TREVIDEA S.R.L. – Strada Consolare Rimini – San Marino n. 62 – 47924 –
RIMINI (RN) - ITALY**

MADE IN CHINA