

# *Gürmi*

BY TREVIDEA

## Manuale d'uso

User manual

Mod.: AP23

IT

EN

FR

Technical model: HJX1508-I



## Aspirapolvere Multi-Ciclonico

Multi-Cyclone vacuum cleaner

## **ITA: INDICE**

Simbologia.....	p. 2
Avvertenze per l'utilizzo.....	p. 3
Informazioni d'uso.....	p. 5
AP23.....	p. 6
Assemblaggio accessori.....	p. 6
Controlli di funzionamento.....	p. 6
Rimozione del bidone raccogliipolvere.....	p. 7
Manutenzione dei filtri.....	p. 7
Utilizzo spazzola pavimenti.....	p. 7
Finito l'utilizzo.....	p. 7
Manutenzione e pulizia.....	p. 7
Caratteristiche tecniche.....	p. 8
Trattamento dei rifiuti delle apparecchiature elettriche ed elettroniche.....	p. 18

## **ENG: INDEX**

Symbols.....	p. 2
AP23.....	p. 6
Safety instructions.....	p. 8
General information.....	p. 10
Description AP23.....	p. 11
Assembling the accessories.....	p. 11
Operating controls.....	p. 11
Removing the container.....	p. 11
Filter maintenance.....	p. 12
Floor brush.....	p. 12
Storage.....	p. 12
Maintenance and Cleaning.....	p. 12
Technical features.....	p. 12
Waste of electric and electronic equipment (WEEE Directive).....	p. 18

<b>FRANCAIS:</b> .....	p. 13
------------------------	-------

## CLASSI DI PROTEZIONE / PROTECTION CLASSES



**ATTENZIONE**  
**RISCHIO DI SCOSSE ELETTRICHE**  
**NON ESPORRE A PIOGGIA E UMIDITA'**



**WARNING**  
**ELECTRIC SHOCK RISK**  
**DO NOT EXPOSE TO RAIN OR MOISTURE**



ATTENZIONE: NON APRITE L'APPARECCHIO. ALL'INTERNO NON VI SONO COMANDI MANIPOLABILI DALL'UTENTE NE' PARTI DI RICAMBIO. PER TUTTE LE OPERAZIONI DI SERVIZIO RIVOLGERSI AD UN CENTRO DI ASSISTENZA AUTORIZZATO.

Se l'apparecchio ha impresso i simboli sottostanti, significa che le caratteristiche tecniche sono corrispondenti al simbolo.



Questo simbolo segnala la presenza all'interno del prodotto di componenti operanti ad alta tensione; non apritelo in nessun caso.

**This symbol warns the user that un-insulated dangerous voltage inside the system may cause an electrical shock. Do not open the case.**



Questo simbolo indica che l'apparecchio appartiene alla **Classe II**: ciò significa che l'apparecchio è a doppio isolamento, quindi, non necessita di spina con messa a terra.

**Class II Appliance symbol. The double insulated electrical appliance is one which has been designed in such a way that it does not require a safety connection to electrical earth/ground.**



Attenzione: questo simbolo indica all'utente istruzioni importanti da leggere e da rispettare durante l'utilizzo del prodotto.

**Caution: this symbol reminds the user to read carefully the important operations and maintenance instructions in this owner's guide.**

## **AVVERTENZE DI SICUREZZA**

Di seguito sono riportate importanti indicazioni riguardanti l'installazione, l'uso e la manutenzione; conservare con cura questo libretto per ogni ulteriore consultazione; utilizzare il prodotto solo nel modo indicato dal presente libretto di istruzioni; ogni altro uso è da considerare improprio e pericoloso; perciò il costruttore non può essere considerato responsabile nel caso in cui vi siano danni derivanti da usi impropri, erronei ed irragionevoli.

Prima dell'uso verificare l'integrità dell'apparecchio: in caso di dubbio non utilizzarlo e rivolgersi all'assistenza.

Non lasciare gli elementi dell'imballaggio (sacchetti in plastica, polistirolo espanso, chiodi, graffette, ecc.) alla portata dei bambini in quanto sono potenziali fonti di pericolo; inoltre, ricordiamo che questi, devono essere oggetto di raccolta differenziata.

Accertarsi che i dati di targa siano compatibili con quelli della rete elettrica; l'installazione deve essere effettuata in base alle istruzioni del costruttore considerando la potenza massima indicata in targa; un'errata installazione può causare danni a persone, animali o cose, per i quali il costruttore non può essere considerato responsabile.

Se fosse necessario l'uso di adattatori, prese multiple e prolunghe utilizzare quelli conformi alle vigenti norme di sicurezza; non superare i limiti di assorbimento indicati su adattatore e/o prolunghe, nonché quello di massima potenza marcato sull'adattatore multiplo.

Non lasciare l'apparecchio inutilmente inserito; meglio staccare la spina dalla rete di alimentazione quando l'apparecchio non viene utilizzato.

Scollegare sempre l'apparecchio dall'alimentazione se lasciato incustodito. Le operazioni di pulizia devono essere effettuate dopo aver staccato la spina.

Qualora l'apparecchio sia fuori uso e si sia deciso di non

ripararlo, si raccomanda di renderlo inutilizzabile tagliando il cavo di alimentazione.

- Non avvicinare il cavo di alimentazione a oggetti taglienti o a superfici calde e non tirarlo per staccare la spina. Non lasciarlo penzolare dal piano di lavoro dove un bambino potrebbe afferrarlo. Non utilizzare il prodotto in caso di danni al cavo di alimentazione, alla spina o in caso di cortocircuiti; fare riparare il prodotto dal produttore o da un centro di assistenza autorizzato.
- Non esporre il prodotto a condizioni atmosferiche dannose come pioggia, umidità, gelo, ecc. Conservarlo in luoghi asciutti. Non maneggiare o toccare il prodotto con mani bagnate o a piedi nudi.
- Questo apparecchio può essere utilizzato da bambini dagli 8 anni in su e da persone con ridotte capacità fisiche, sensoriali o mentali o con mancanza di esperienza o conoscenza se a loro è stata assicurata un'adeguata sorveglianza oppure se hanno ricevuto istruzioni circa l'uso in sicurezza dell'apparecchio e compreso i rischi associati; le operazioni di pulizia e di manutenzione non devono essere effettuate da bambini a meno che non abbiano più di 8 anni e siano sorvegliati.
- I bambini non devono giocare con l'apparecchio.
- Tenere il prodotto ed il cavo di alimentazione fuori dalla portata dei bambini sotto 8 anni.

Se il cavo di alimentazione è danneggiato, o in caso di guasto e/o di cattivo funzionamento non manomettere l'apparecchio. L'eventuale riparazione deve essere effettuata dal costruttore o dal suo servizio assistenza tecnica o comunque da una persona con qualifica simile, in modo da prevenire ogni rischio. Il mancato rispetto di quanto sopra può compromettere la sicurezza dell'apparecchio e far decadere i termini di garanzia.

- Questo apparecchio è progettato per uso domestico o applicazioni simili come: cucine per il personale in

negozi, uffici o altri luoghi di lavoro, per i clienti in hotel, motel, bed & breakfast, residence o agriturismo.

- L'apparecchio non è progettato per essere usato attraverso timer esterni o telecomandi. Prima di ogni utilizzo svolgere il cavo di alimentazione.

- Non sottoporre il prodotto ad urti, potrebbero danneggiarlo. Utilizzare solo ricambi ed accessori originali e compatibili.

Non utilizzare sotto o accanto a materiali infiammabili come le tende, fonti di calore, zone fredde e vapore.

## INFORMAZIONI D'USO

Qualora sia necessario cambiare un filtro assicurarsi che il successivo montaggio avvenga in modo corretto e che i nuovi filtri non siano bagnati o umidi. In tal caso attendere che si asciughino completamente.

Non sottoporre il prodotto ad alte temperature e non avvicinarlo a fonti di calore.

 **ATTENZIONE: mentre l'apparecchio è in funzione non avvicinare l'orifizio di aspirazione a orecchi, occhi, ecc, né ad oggetti fragili (vasi, strumenti di elettronica).**

Non lasciare mai incustodito mentre è in funzione. Usare l'apposito tasto per accendere o spegnere l'aspirapolvere.

In caso di surriscaldamento, o qualora l'apparecchio produca fumo, odori o rumori insoliti, spegnerlo immediatamente e verificare che il tubo sia libero da intoppi. Se il tubo è libero, contattare il servizio assistenza per la riparazione.

Staccare la spina dalla presa elettrica subito dopo l'uso. Inoltre si consiglia di avvolgere il cavo di alimentazione in modo da assicurare una maggiore pulizia dello stesso, ed evitare il rischio di danneggiamenti.

Non immergere il corpo motore in acqua o in altri liquidi; per pulirlo utilizzare un panno umido.

Per evitare di danneggiare il cavo non calpestarlo. Usare solo su superfici asciutte. Usare estrema cautela quando si usa l'apparecchio sulle scale.

Non utilizzare il prodotto qualora il contenitore raccogli-polvere non sia inserito. Non utilizzare il prodotto senza gli appositi filtri: questo può danneggiare seriamente il motore e far decadere i termini di garanzia.

**ATTENZIONE: non aspirare liquidi, oggetti taglienti o appuntiti, sostanze infiammabili o nocive alla salute, acidi, oggetti incandescenti come mozziconi di sigaretta, tizzoni ardenti, fiammiferi, ceneri.**

## NOMENCLATURA AP23

1. Pulsante di accensione
  2. Pulsante di riavvolgimento cavo
  3. Bocchettone di aspirazione
  4. Bidone raccogli-polvere
  5. Maniglia
  6. Gancio di appoggio spazzola
  7. Filtro dell'aria in uscita
  8. Tubo flessibile
  9. Ruota
  10. Maniglia
  11. Regolatore aria
  12. Tubo telescopico
  13. Spazzola
- A. Pulsante di espulsione contenitore  
B. Coperchio del bidone  
C. Pulsante di apertura contenitore  
D. Sistema ciclonico prefiltro
- L ed M sono plastiche che proteggono l'apparecchio durante il trasporto. Rimuovere prima dell'uso, per evitare di graffiare le superfici.

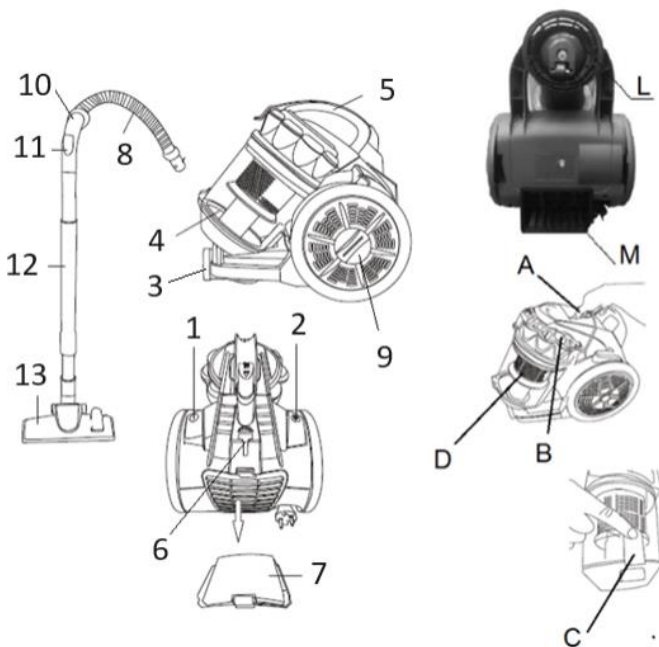

## ASSEMBLAGGIO

### ACCESSORI

Inserire il tubo flessibile (8) nel bocchettone di aspirazione (3), spingendolo fino al blocco. Il tubo flessibile termina nella maniglia (10), un tubo ricurvo dotato di un foro per la regolazione del flusso dell'aria (11). Con tale regolatore si potrà ridurre o aumentare la potenza di aspirazione. Incastrare il tubo telescopico (12) alla maniglia (10). Il tubo può essere allungato a piacimento, premendo sul tasto nero presente su di esso.

Attaccare la spazzola da pavimento (13) (normale o parquet) o il beccuccio multifunzione al tubo rigido. Il beccuccio può essere orientato in orizzontale o in verticale a seconda del tipo di fessura da pulire, ed è completo di mini-spazzola. Estrarre il cavo di alimentazione per la lunghezza desiderata ed attaccare la spina ad una presa di corrente compatibile.

## CONTROLLI DI FUNZIONAMENTO

- **Accensione:** premendo il tasto di azionamento (1) l'apparecchio si accende o si spegne.

- **Riavvolgimento cavo:** dopo l'uso, staccare la spina dalla presa elettrica e premere il pulsante (2) per riavvolgere il cavo di alimentazione.

**ATTENZIONE:** durante il riavvolgimento del cavo elettrico, prendere in mano la spina per evitare eventuali colpi di frusta.

## RIMOZIONE DEL BIDONE RACCOGLIPOLVERE

Vuotare il bidone raccogli-polvere (4) frequentemente, al fine di garantire la massima performance dell'aspirapolvere. Per svuotare il contenitore, procedere come indicato in seguito:

- Afferrare il bidone raccogli-polvere (4) dalla maniglia presente su di esso e premere il tasto di rilascio del contenitore (A); estrarre quindi il bidone dall'apparecchio, tirandolo.
- Portare il contenitore sopra un cestino dei rifiuti e premere il tasto di apertura (C) posto sul retro del bidone. Questo pulsante farà aprire lo sportello lasciando cadere tutto lo sporco. Si consiglia pertanto di effettuare questa operazione all'aperto, per evitare di sporcare la casa qualora parte della polvere dovesse uscire dal cestino. Sbattere leggermente il contenitore per far cadere gli ultimi residui.
- Richiudere lo sportello manualmente.
- Inserire il bidone raccogli-polvere (4) nell'alloggiamento sul corpo dell'apparecchio facendo combaciare le aperture per la circolazione dell'aria e spingendolo finché non si sente un click.

## MANUTENZIONE DEI FILTRI

### RIMOZIONE

Una volta estratto il contenitore raccogli-polvere (4), per estrarre il filtro dal bidone raccogli-polvere (4), procedere come indicato in seguito:

- Afferrare la maniglia del contenitore (4) e aprire il coperchio (B) tirando la linguetta.
- Estrarre il gruppo di filtraggio dal contenitore raccogli-polvere (4).
- Pulire i filtri presente sotto al coperchio come riportato nel paragrafo successivo.
- Al termine dell'operazione di pulizia, inserire nuovamente il filtro e chiudere il coperchio (B) premendolo fino a sentire un click.
- Montare il bidone (4) assemblato sul corpo principale dell'aspirapolvere.

Il filtro dell'aria in uscita è posto nella parte posteriore dell'unità, sotto al gancio per l'appoggio della spazzola (6). Per rimuoverlo, procedere come descritto in seguito:

- Togliere la griglia tirando l'apposita linguetta ed estrarre il filtro (7) presente all'interno. Pulire il filtro come riportato nel paragrafo successivo.
- Nel montaggio successivo fare attenzione a montare correttamente il filtro e la griglia.

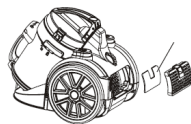

### PULIZIA FILTRI

I filtri possono essere puliti in vari modi. Per una pulizia sommaria sbatterli lievemente su un cestino dei rifiuti. Per una pulizia più accurata utilizzare aria compressa o sciacquarli con acqua tiepida. **ASCIUGARLI COMPLETAMENTE. Attenzione:** non usare detersivi per pulire i filtri, il pre-filtro o il contenitore raccogli-polvere. I filtri devono essere completamente asciutti prima di essere assemblati nuovamente.

## UTILIZZO DELLA SPAZZOLA PER PAVIMENTI

La spazzola per pavimenti può essere regolata in due modi, a seconda del tipo di pavimento da pulire. Le posizioni del tasto, sono: a) Per tappeti b) Per pavimenti

**FINITO L'UTILIZZO** Riavvolgere il cavo di alimentazione premendo il tasto relativo (2) e sistemare la spazzola nell'apposito aggancio (6) posto sul retro dell'apparecchio.

## MANUTENZIONE E PULIZIA

**MANUTENZIONE** Durante l'uso normale l'aspirapolvere non è molto rumoroso. Quando però il bidone della polvere è troppo pieno il rumore emesso cambia, ed anche la potenza di aspirazione. Per allungare la vita del prodotto si raccomanda di vuotare spesso il contenitore raccogli-polvere.



Anche i filtri, come detto precedentemente, vanno puliti periodicamente. Tali filtri possono inoltre danneggiarsi o esaurirsi; in questi casi vanno sostituiti con filtri nuovi originali.

**PULIZIA - ATTENZIONE: Prima di effettuare una qualsiasi operazione di pulizia, assicurarsi che l'apparecchio sia spento e che la spina sia staccata dalla presa elettrica.**

Pulire il corpo del prodotto con un panno umido non abrasivo, evitando di usare detersivi o detergenti abrasivi o aggressivi, per non rovinare le parti estetiche dell'apparecchio.

Il panno non deve essere troppo bagnato, poiché se l'acqua penetra nell'apparecchio, può seriamente danneggiarlo. Per la pulizia dei filtri seguire le istruzioni riportate nel paragrafo relativo.

## **CARATTERISTICHE TECNICHE**

- Alimentazione: AC 220-240V~50-60Hz. Potenza 700W
- Potenza aspirante >17 Kpa
- Sistema multi-ciclonico e filtro HEPA
- Lunghezza cavo di alimentazione: 4.5 metri
- Dispositivo di riavvolgimento cavo
- Accessori: tubo flessibile, tubo telescopico, spazzola per pavimenti, spazzola per parquet, beccuccio.

KIT FILTRI DI RICAMBIO: richiedi al tuo rivenditore di fiducia il kit filtri modello GIRMI AP24.

## **ENGLISH: SAFETY INSTRUCTIONS**

The following are important notes on the installation, use and maintenance; save this instruction manual for future reference; use the equipment only as specified in this guide; any other use is considered improper and dangerous; therefore, the manufacturer cannot be held responsible in the event of damages caused by improper, incorrect or unreasonable use.

Before use, ensure the equipment is undamaged; if in doubt, do not attempt to use it and contact the authorized service center; do not leave packing materials (i.e. plastic bags, polystyrene foam, nails, staples, etc.) within the reach of children as they are potential sources of danger; always remember that they must be separately collected.

Make sure that the rating information given on the technical label are compatible with those of the electricity grid; the installation must be performed according to the manufacturer's instructions considering the maximum power of the appliance as shown on the label; an incorrect installation may cause damage to people, animals or things, for which the manufacturer cannot be considered responsible thereof.

If it is necessary to use adapters, multiple sockets or electrical extensions, use only those that comply with current safety standards; in any case do not exceed the power consumption limits indicated on the electrical adapter and / or extensions, as well as the maximum power shown on multiple adaptor.

Do not leave the unit plugged; better to remove the plug from the mains when the device is not in use. Always disconnect from power supply if you leave it unattended.

Cleaning operations should be carried out after unplugging the unit.

If the unit is out of order and you do not want to fix it, it must be made inoperable by cutting power cord.

- Do not allow the power cord to get closer to sharp objects or in contact with hot surfaces; do not pull it to disconnect the plug.

- Do not use the appliance in the event of damage to the power cord, plug, or in case of short circuits; to repair the product only address an authorized service center.

- Do not handle or touch the appliance with wet hands or bare feet. Do not expose the appliance to harmful weather conditions such as rain, moisture, frost, etc.. Always store it in a dry place.

- This appliance can be used by children of 8 years and above and persons with reduced physical, sensory or mental capabilities or lack of experience and knowledge if they received supervision or instruction concerning use of the appliance in a safe way and understand hazards involved; children shall not play with the appliance; cleaning and user maintenance shall not be made by children without supervision.

- Keep the appliance and its cord out of reach of children less than 8 years.

- Children must not play with the appliance.

If the power cord is damaged, or in case of failure and / or

malfunction do not tamper with the unit. The reparation must be done by manufacturer or by service center authorized by the manufacturer in order to prevent any risk. Failure to comply with the above may compromise the unit safety and invalidate the warranty.

This appliance is intended to be used in household and similar applications such as: staff kitchen areas in shops, offices and other working environments; by clients in hotels, motels and other residential type environments; farm houses, bed and breakfast type environments.

The appliance is not intended to be operated by means of an external timer or separate remote-control system.

Before every use, unroll the power cord.

Use original spare parts and accessories only.

Do not subject the product to strong impacts, serious damages may result. Do not use near or under flammable materials (like curtains), heat, cold spots and steam.

## GENERAL INFORMATION

 **CAUTION: Do not vacuum sharp objects, liquids, flammable, explosive or hazardous to health materials, acids, combustible objects such as cigarettes or firebrands.**

If you need to change a filter, make sure that the re-assembly is made properly and new filters are not wet or damp. In this case, wait for it to dry completely before assembling. Do not expose the appliance to high temperatures and do not bring it closer to heat sources.

Never leave the appliance unattended while it is running.

To avoid serious damage, do not walk on the power cord.

Only use the button to turn on or off the vacuum cleaner.

In case of overheating, if the unit produces smoke, smell or unusual noises, turn it off immediately and check that the pipe is free from obstacles. If the tube is free, contact the service center for fixing it.

Disconnect the plug from the electrical outlet immediately after use. Additionally it is advisable to wind the power cord in order to ensure a better cleaning and to avoid any risk of damage. Do not immerse the motor unit in water or other liquids, clean it with a damp cloth only. Do not use the appliance if the dust bin is not installed. Do not use the product without proper filtering system assembled: this may seriously damage the engine avoiding the warranty. Use only on dry surfaces.

Caution when using the device on the stairs.

**CAUTION: while the unit is running, do not approach the air inlet to ears, eyes, etc., or to fragile items such as vases, tools, electronic machines.**

## DESCRIPTION AP23

- |                        |                             |                                                   |                     |
|------------------------|-----------------------------|---------------------------------------------------|---------------------|
| 1. Power button        | 2. Power cord rewind button | 3. Suction nozzle                                 | 4. Dust bin         |
| 5. Handle              | 6. Resting hook             | 7. Air outlet filter                              | 8. Flexible hose    |
| 9. Central pivot wheel | 10. Hose handle             | 11. Air regulator                                 | 12. Telescopic tube |
| 13. Brush              | A. Dust bin release button  | B. Dust bin cover lid                             |                     |
| C. Opening lid button  | D. Cyclone Pre-filter       | L M are protective plastics. Remove before using. |                     |

## ASSEMBLING THE ACCESSORIES

Insert the hose (8) in the suction nozzle (3), pushing it until blocking. The flexible hose terminates in the handle (10), a curved tube equipped with a hole for adjusting the air flow (11). With this controller you can reduce or increase the suction power. Fit the telescopic tube (12) to the handle (10). The tube can be extended pushing the black button present on the tube.

Attach the floor brush (13) (normal or parquet) or the nozzle to the extension tube. The nozzle can be oriented horizontally or vertically depending on the type of area you need to clean and is equipped with a mini-brush. Pull out the power cord to the desired length and plug it to the main electrical outlet.

## OPERATING CONTROLS

- **Power on:** press the power button (1) and the device is turned on/off.
- **Cable rewind:** after use, unplug the appliance from the electrical outlet and press the button (2) to rewind the power cord.

**CAUTION:** when rewinding the power cord, it is recommended to pick up the plug to avoid whiplash.

## REMOVING THE CONTAINER

The dust bin (4) must be emptied when full of dust. In any case empty it frequently, in order to ensure good performance of the vacuum cleaner and to prevent any leak in the air flow power.

To empty the bin, follow the instructions below:

- Grasp the handle of the dust bin (4) and press the release button of the container (A); remove the dust bin from the unit by pulling it out.
- Bring the dust container (4) over a bin and press the release button (C) which is located on the back of the container. This button will open the door dropping all the dirt. It is recommended to do this outdoors to avoid soiling the house when the dust comes out of the trash.

- Lightly beat the dust container to bring down the last remnants.
- Close the door. Install the dust bin (4) on the main unit by matching the openings for air circulation by pushing it until you hear a click.

## FILTER MAINTENANCE

### DISASSEMBLING THE FILTER SYSTEM

Once extracted dust container (4), to disassemble the filter (F) from the dust bin (4), follow the steps below:

- Grasp the handle (5) of the container (4) and open the lid (B) by pulling the tab.
- Remove the filter assembly from the dust container (4).
- Clean the filter that is under the lid as described in the next paragraph.
- At the end of the cleaning process, insert the filter and close the lid to the bin (4) and push until you hear a click sound. Install the container (4) on the main body of the unit.

The air-outlet filter is placed in the rear of the unit, under the resting hook (6). To remove it, follow the steps below:

- Remove the grid by pulling the tab and remove the filter inside.
- Clean the filter as shown in the next section.
- During installation make sure to properly assemble the filter and the grid.

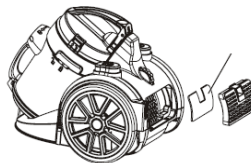

### CLEANING FILTERS

The filters can be cleaned in various ways. For a brief cleaning lightly beat them on a trash can.

For a more thorough cleaning using compressed air or rinse with warm water. In this case, **DRY THEM THOROUGHLY**. **Caution:** Do not use detergent to clean the filters, the cyclone or the container. The filters must be completely dry before being assembled again.

## FLOOR BRUSH

The floor brush can be adjusted in two ways, depending on the type of floor to clean. The position are:

- a) For carpets
- b) For floors

**STORAGE** Rewind the power cord by using the button (2) and place the floor brush into the proper resting hook (6) placed on the back of the unit.

## MAINTENANCE AND CLEANING

### MAINTENANCE

Normally this vacuum cleaner is not very noisy. But when the dust bin is full the noise emitted changes and the suction power decreases. To lengthen the life of the product, it is recommended to empty the dust bin frequently. Even the filters, as mentioned previously, should be cleaned periodically. These filters can also be damaged or depleted; in these cases they should be replaced with original new ones.

### CLEANING

**CAUTION: Before attempting any cleaning operation, ensure that the unit is turned off and the power plug is disconnected from the main electrical outlet.**

Clean the body of the unit with a damp non-abrasive cloth, avoid using detergents or abrasive cleaners. The cloth should not be too wet, because if the water penetrates into the device, it can seriously damage the appliance. To clean the filters and the dust bag, please follow the previous instructions.

## TECHNICAL FEATURES

- Power supply: AC 220-240V~50-60Hz. Power 700W
- Suction power >17 Kpa
- Multi-Cyclonic system and HEPA filter
- Power cord length: 4.5 m
- Power cord rewinding system
- Accessories: hose, telescopic hose, floor brush, parquet brush, nozzle.

SPARE FILTERS: ask to your reseller the spare filter set, model GIRMI AP24

## **FRANCAIS: AVERTISSEMENT**

Les indications suivantes sont très importantes en ce qui concerne l'installation, usage et manutention de cet appareil; gardez soigneusement ce manuel pour des futures consultations; n'utilisez pas l'appareil que selon les indications de ce manuel d'instructions; n'importe quel autre type d'utilisation devra être considéré inapproprié et potentiellement dangereux; pour cette raison le constructeur ne pourra pas être rendu responsable si des dommages résultants de l'utilisation inappropriée ou irresponsable de l'appareil se produisent.

Avant de l'utilisation, certifiez-vous de l'intégrité de l'appareil; en cas de doute ne l'utilisez pas et adressez-vous à l'assistance technique autorisée; ne laissez pas des parties de l'emballage (sacs de plastique, polystyrène, ongles, agrafages, etc.) à la portée des enfants, car elles constituent des potentielles sources de danger; en outre, il faut rappeler que ces parties doivent être objet de collecte différencié de résidus.

Certifiez-vous que les données constants de la plaque sont compatibles avec ceux du réseau électrique; l'installation doit être effectuée selon les instructions du constructeur, considérant la maxime puissance de l'appareil indiquée sur la plaque; une installation défectueuse pourra endommager des personnes, des animaux ou des objets, par lesquels le constructeur ne pourra pas être rendu responsable. Au cas de nécessité d'emploi d'un adaptateur, des prises multiples ou des extensions, n'utiliser que ceux qui soient en conformité aux normes de sécurité en vigueur; en tout cas, jamais dépasser les limites d'absorption indiqués sur l'adaptateur simple et/ou sur les extensions, ni ceux de maxime puissance indiqués sur les adaptateurs multiples. Ne pas laisser l'appareil inutilement connecté à la prise électrique; c'est toujours mieux de le déconnecter quand il n'est pas à l'usage.

Débranchez toujours l'appareil de l'alimentation électrique s'il est laissé sans surveillance. Pour le nettoyage déconnectez la fiche du secteur électrique.

Quand l'appareil soit hors usage et ait été décidé qu'il ne sera pas réparé, on recommande son inutilisation, en coupant son câble d'alimentation.

- Ne pas approcher le câble d'alimentation d'objets coupants ou de surfaces chaudes, et ne pas tirer sur le cordon d'alimentation pour le débrancher de la prise. Ne le laissez pas pendre du plan de travail où un enfant pourrait le tenir.

- Ne pas utiliser l'appareil si le câble d'alimentation ou la fiche de connexion électrique sont endommagés, ou encore en cas de court-circuits; dans ce cas là, apporter l'appareil a un centre d'assistance autorisé.

- L'appareil n'est pas indiqué pour être exposé à des conditions météorologiques défavorables (pluie, vent, humidité, la glace, etc.); Gardez-le dans un endroit sec. Jamais opérer ou même toucher l'appareil avec les mains mouillées ou les pieds nus.

- Les enfants ne doivent pas jouer avec cet appareil.

- Cet appareil peut être utilisé par des enfants âgés de plus de 8 ans et par des personnes avec une réduite capacité phisique, sensorial ou mental, ou encore avec peu d'expérience à son usage, pourvu qu'une supervision adéquate leur en soit assuré, ou s'ils auraient été instruits à l'usage de l'appareil en complete securité. Les opérations de nettoyage e de manutention ne oivent pás être efectués par des enfants, sauf pour ceux qui sont âgés de plus de 8 ans et sont supervisionés.

- Gardez l'appareil et le câble d'alimentation hors la portée des enfants âgés de moins de 8 ans.

Si le câble d'alimentation est endommagé ou en cas de panne et / ou de dysfonctionnement, ne modifiez pas l'appareil. Toute réparation doit être effectuée par le

fabricant ou par son service d'assistance technique ou, en tout cas, par une personne possédant une qualification similaire, afin d'éviter tout risque. Le non-respect de ce qui précède peut compromettre la sécurité de l'appareil et invalider les conditions de la garantie.

- Cet appareil est destiné à être utilisé dans les ménages et des applications similaires: les cuisines du personnel dans les magasins, bureaux et autres environnements de travail, pour les clients dans les hôtels, motels et autres environnements de type résidentiel, de type lit et petit-déjeuner, hébergement.
- L'appareil n'est pas conçu pour être utilisé avec une minuterie extérieure ou un commande à distance.
- N'utiliser que des accessoires e pièces d'origine.
- Avant chaque utilisation, effectuez le cordon d'alimentation. Ne soumettez pas le produit à des chocs susceptibles de l'endommager.

## **INFORMATION GÉNÉRAL**

**ATTENTION: N'aspirez pas d'objets tranchants, liquides, inflammables, explosifs ou dangereux pour la santé, acides, objets combustibles tels que des cigarettes ou des marques de feu.**

- Si vous devez changer un filtre, assurez-vous que le remontage est correctement effectué; assurez-vous que les nouveaux filtres ne sont pas mouillés ou humides. Dans ce cas, attendez qu'il sèche avant de l'assembler.
- N'exposez pas l'appareil à des températures élevées et ne le rapprochez pas de sources de chaleur.
- Ne laissez jamais l'appareil sans surveillance pendant qu'il fonctionne. Utilisez toujours le bouton de fonctionnement pour allumer ou éteindre l'aspirateur.
- En cas de surchauffe, ou si l'appareil produit de la fumée, une odeur ou des bruits inhabituels, éteignez-le immédiatement et vérifiez que le tube est libre



d'obstacles. Si le tube est libre, contactez le centre de service pour le réparer.

- Pour éviter de graves dommages, ne marchez pas sur le cordon d'alimentation (même avec l'appareil lui-même)
- Débranchez la fiche de la prise électrique immédiatement après utilisation. De plus, il est conseillé de rembobiner le cordon d'alimentation afin d'assurer un meilleur nettoyage et d'éviter tout risque de dommage.
- Ne pas immerger l'unité motrice dans l'eau ou d'autres liquides; nettoyez-la avec un chiffon humide.
- N'utilisez pas l'appareil si le bac à poussière n'est pas installé. Utiliser uniquement sur des surfaces sèches.
- Attention lors de l'utilisation dans les escaliers.
- Indiqué pour utilisation à l'intérieur uniquement. N'utilisez pas le produit sans un système de filtrage adéquat assemblé: cela pourrait endommager gravement le moteur en évitant la garantie.

**⚠ ATTENTION: lorsque l'appareil est en marche, ne vous approchez pas de l'entrée d'air des oreilles, des yeux, etc., ou des objets fragiles tels que vases, outils, machines électroniques.**

## DESCRIPTION AP23

- |                                 |                                                                      |                                                |                    |
|---------------------------------|----------------------------------------------------------------------|------------------------------------------------|--------------------|
| 1. Bouton d'alimentation        | 2. Bouton de rembobinage                                             | 3. Buse d'aspiration                           | 4. Bac à poussière |
| 5. Poignée                      | 6. Crochet de repos                                                  | 7. Filtre de sortie d'air                      | 8. Tuyau flexible  |
| 9. Roue pivotante centrale      | 10 Poignée du tuyau                                                  | 11. Régulateur d'air                           |                    |
| 12. Tube télescopique           | 13. Brosse                                                           | A. Bouton de déverrouillage du bac à poussière |                    |
| B. Couvercle du bac à poussière | C. Bouton d'ouverture du couvercle                                   |                                                |                    |
| D. Préfiltre Cyclone            | L et M sont des plastiques de protection. Retirer avant utilisation. |                                                |                    |

## MONTAGE DES ACCESSOIRES

- Insérez le tuyau (8) dans la buse d'aspiration (3), en le poussant jusqu'à ce qu'il se bloque. Le tuyau flexible se termine par la poignée (10), un tube incurvé équipé d'un trou de réglage du débit d'air (11). Avec ce contrôleur, vous pouvez réduire ou augmenter la puissance d'aspiration. Montez le tube télescopique (12) sur la poignée (10). Le tube peut être allongé en appuyant sur le bouton noir présent sur le tube.
- Fixez la brosse de sol (13) ou la buse au tube d'extension. La buse peut être orientée horizontalement ou verticalement selon le type de zone à nettoyer et est équipée d'une mini-brosse.
- Tirez le cordon d'alimentation à la longueur désirée et branchez-le à la prise électrique principale.

## COMMANDES DE FONCTIONNEMENT

- **Mise sous tension:** appuyez sur le bouton d'alimentation (1) et l'appareil s'allume/s'éteint.

- **Rembobinage du câble:** après utilisation, débranchez l'appareil de la prise électrique et appuyez sur le bouton (2) pour rembobiner le cordon d'alimentation.

**ATTENTION:** lors du rembobinage du cordon d'alimentation, il est recommandé de ramasser la fiche pour éviter le coup du lapin.

## RETRAIT DU CONTENEUR

Le bac à poussière (4) doit être vidé lorsqu'il est plein de poussière. Dans tous les cas, videz-le fréquemment, afin de garantir le bon fonctionnement de l'aspirateur et d'éviter toute fuite de puissance du flux d'air.

Pour vider le bac, suivez les instructions ci-dessous:

- Saisissez la poignée du bac à poussière (4) et appuyez sur le bouton de déverrouillage du bac (A); Retirez le bac à poussière de l'unité en le tirant.
- Amenez le bac à poussière (4) au-dessus d'un bac et appuyez sur le bouton de déverrouillage (C) qui se trouve à l'arrière du bac. Ce bouton ouvrira la porte en laissant tomber toute la saleté. Il est recommandé de le faire à l'extérieur pour éviter de salir la maison lorsque la poussière sort de la poubelle.
- Battez légèrement le bac à poussière pour faire tomber les derniers restes.
- Ferme la porte. Installez le bac à poussière (4) sur l'unité principale en faisant correspondre les ouvertures pour la circulation de l'air en le poussant jusqu'à ce que vous entendiez un clic.

## MAINTENANCE DU FILTRE

### DÉMONTAGE DU SYSTÈME DE FILTRE

Une fois le bac à poussière extrait (4), pour démonter le filtre (F) du bac à poussière (4), suivez les étapes ci-dessous:

- Saisissez la poignée (5) du récipient (4) et ouvrez le couvercle (B) en tirant sur la languette.
- Retirez l'ensemble de filtre du bac à poussière (4).
- Nettoyez le filtre qui se trouve sous le couvercle comme décrit dans le paragraphe suivant.
- À la fin du processus de nettoyage, insérez le filtre et fermez le couvercle (B) en appuyant dessus jusqu'à ce que vous entendiez un déclic.
- Installez le conteneur (4) sur le corps principal de l'unité.

Le filtre de sortie d'air est placé à l'arrière de l'unité, sous le crochet d'appui (6). Pour le supprimer, suivez les étapes ci-dessous:

- Retirez la grille en tirant sur la languette et retirez le filtre à l'intérieur.
- Nettoyez le filtre comme indiqué dans la section suivante.
- Lors de l'installation, assurez-vous d'assembler correctement le filtre et la grille.

### NETTOYAGE DES FILTRES

Les filtres peuvent être nettoyés de différentes manières. Pour un bref nettoyage, battez-les légèrement sur une poubelle. Pour un nettoyage plus en profondeur à l'air comprimé ou rincer à l'eau tiède. Dans ce cas, **séchez-les soigneusement.**

**Attention:** n'utilisez pas de détergent pour nettoyer les filtres, le cyclone ou le récipient. Les filtres doivent être complètement secs avant d'être assemblés à nouveau.

**BROSSE DE SOL** La brosse à sol peut être ajustée de deux façons, selon le type de sol à nettoyer. Les postes sont: → a) Pour les tapis → b) Pour les sols

**ESPACE DE RANGEMENT** Rembobinez le cordon d'alimentation en utilisant le bouton (2) et placez la brosse pour sol dans le crochet de repos approprié (6) placé à l'arrière de l'unité.

## ENTRETIEN ET NETTOYAGE

### ENTRETIEN

Normalement, cet aspirateur n'est pas très bruyant. Mais lorsque le bac à poussière est plein, le bruit émis change et la puissance d'aspiration diminue. Pour prolonger la durée de vie du produit, il est recommandé de vider fréquemment le bac à poussière.

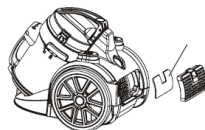

Même les filtres, comme mentionné précédemment, doivent être nettoyés périodiquement. Ces filtres peuvent également être endommagés ou épuisés; dans ces cas, ils doivent être remplacés par des neufs d'origine.

**NETTOYAGE - ATTENTION: Avant de tenter toute opération de nettoyage, assurez-vous que l'appareil est éteint et que la fiche d'alimentation est débranchée de la prise électrique principale.**

Nettoyez le corps de l'appareil avec un chiffon humide non abrasif, évitez d'utiliser des détergents ou des nettoyeurs abrasifs. Le chiffon ne doit pas être trop humide, car si l'eau pénètre dans l'appareil, cela peut gravement endommager l'appareil.

Pour nettoyer les filtres et le sac à poussière, veuillez suivre les instructions précédentes.

## CARACTÉRISTIQUES TECHNIQUES

- Alimentation: AC 220-240V ~ 50-60Hz - 700W
- Puissance d'aspiration > 17 Kpa
- Système multi-cyclonique et filtre HEPA
- Longueur du cordon d'alimentation: 4.5 m
- Système de rembobinage du cordon d'alimentation
- Accessoires: tuyau, tuyau télescopique, brosse à plancher, brosse à parquet, buse.

### RIFIUTI APPARECCHIATURE ELETTRICHE ED ELETTRONICHE

Al termine del suo periodo di vita, il prodotto va smaltito seguendo le direttive vigenti riguardo alla raccolta differenziata e non deve essere trattato come un normale rifiuto di nettezza urbana.

Il prodotto va smaltito presso i centri di raccolta autorizzati allo scopo, o restituito al rivenditore, qualora si voglia sostituire il prodotto con uno equivalente nuovo. Il costruttore si occuperà dello smaltimento del prodotto secondo quanto prescritto dalla legge. Il prodotto è composto di parti non biodegradabili e di sostanze potenzialmente inquinanti per l'ambiente se non correttamente smaltite; altre parti possono essere riciclate. E' dovere di tutti contribuire alla salute ecologica dell'ambiente seguendo le corrette procedure di smaltimento. Il simbolo mostrato a lato indica che il prodotto risponde ai requisiti richiesti dalle nuove direttive introdotte a tutela dell'ambiente (2002/96/EC, 2003/108/EC, 2002/95/EC, 2012/19/EC) e che deve essere smaltito correttamente al termine del suo periodo di vita. Chiedere informazioni al comune di residenza in merito alle zone dedicate allo smaltimento dei rifiuti. Chi non smaltisce il prodotto nel modo indicato ne risponde secondo le leggi vigenti. Se il prodotto è di piccole dimensioni (dimensioni esterne inferiori a 25cm) è possibile riportare il prodotto al rivenditore senza obbligo di nuovo acquisto.



### WASTE OF ELECTRIC AND ELECTRONIC EQUIPMENT

The product is made of non-biodegradable and potentially polluting substances if not properly disposed of; other parts can be recycled. It's our duty to contribute to the ecological health of the environment following the correct procedures for disposal. The crossed out wheeled bin symbol indicates the product complies with the requirements of the new directives introduced to protect the environment (2002/96/EC, 2003/108/EC, 2002/95/EC, 2012/19/EC) and must be properly disposed at the end of its lifetime. If you need further information, ask for the dedicated waste disposal areas at your place of residence. Who does not dispose of the product as specified in this section shall be liable according to the law.

### RÉSIDUS D'APPAREILS ÉLECTRIQUES ET ÉLECTRONIQUES

L'appareil est composé par quelques parties non biodegradables et des substances potentiellement toxiques pour l'environnement, s'elles ne sont pas correctement éliminées; d'autres parties peuvent être recyclés. C'est le devoir de chacun contribuer à la santé écologique de l'environnement en observant les correctes procédures d'élimination. Le symbol montré à côté indique que l'appareil répond aux exigences des nouvelles directives introduites par la tutelle de l'environnement (2002/96/EC, 2003/108/EC, 2002/95/EC, 2012/19/EC) et qu'il doit être éliminé correctement à la fin de son période de vie. Demandez des informations chez votre mairie, si vous voulez savoir la localisation des centres de dépôt de ce type de résidus. Ceux qui n'éliminent pas l'appareil selon les indications de ce paragraphe répondront selon les termes des lois en vigueur.

Per conoscere l'assistenza più vicina a Voi, o richiedere questo manuale in formato elettronico, contattare il numero di telefono 0541/694246, fax 0541/756430, o l'indirizzo E-Mail [assistentatecnica@trevidea.it](mailto:assistentatecnica@trevidea.it) e chiedere del responsabile Centri Assistenza.

To find the nearest service center, please call the telephone number 0541 694246, fax number 0541 756430 or contact us at [assistentatecnica@trevidea.it](mailto:assistentatecnica@trevidea.it) asking for the service centers supervisor.

**La TREVIDEA S.r.l. si riserva il diritto di apportare a questi apparecchi modifiche ELETTRICHE - TECNICHE - ESTETICHE e/o sostituire parti senza alcun preavviso, ove lo ritenesse più opportuno, per offrire un prodotto sempre più affidabile, di lunga durata e con tecnologia avanzata.**

**TREVIDEA S.r.l. si scusa inoltre per eventuali errori di stampa.**

L'apparecchio è conforme ai requisiti richiesti dalle direttive dell'Unione Europea ed è pertanto marcato con il marchio CE

*Appliance is conform to the pertinent European regulation and is therefore marked with the CE mark.*



[www.girmi.it](http://www.girmi.it)

TREVIDEA S.r.l.

**TREVIDEA S.R.L. – Strada Consolare Rimini – San Marino n. 62 – 47924 – RIMINI  
(RN) - ITALY**

MADE IN CHINA